

coway
AIRMEGA

USER MANUAL

Air Purifier Airmega Icon/Icon **S**

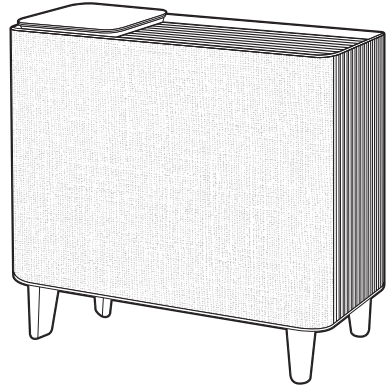

coway

FEATURE HIGHLIGHTS

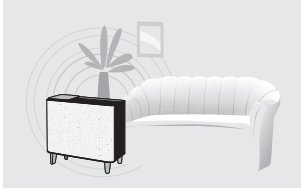

Sensible and Sophisticated Design

The premium interior design can make your home look more stylish.

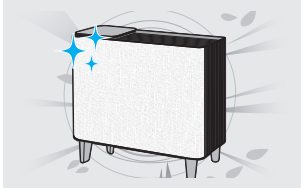

Luxurious Front Cover

The front cover is made of real fabric that can minimize contamination, which creates a warm and soft space.

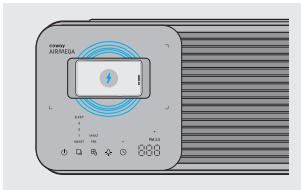

Easy Wireless Charging

The fast wireless charging function on the top plate makes it easy to charge your devices.

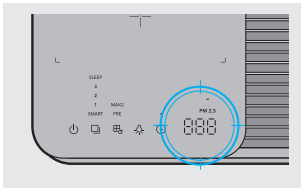

Air Quality Indicator

The displayed level of ultrafine dust (PM2.5) allows you to check the indoor air quality at a glance.

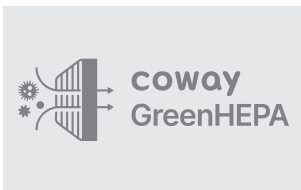

HyperCaptive™ Filtration Powered by Green True HEPA Technology

Efficiently filters various harmful sources and captures 99.999%* of nano-sized particulate matter down to 0.01 micrometers, which is smaller than most viruses and bacteria.



Connecting the Air Purifier to the Wi-Fi Network

(Icon  only)

Find out the application pairing guide with the link provided below : <https://iocare.coway.com/manual/us/air/airmegaicons.html>

* Coway air purifiers have been proven to trap dust, pollen, dander, viruses and bacteria in the air based on KCL(Korea Conformity Laboratories) testing. They have been tested in a 30m3 size chamber according to the Korea Air Cleaning Association standard (SPS-KACA 002-132:2018 Modified) to measure the 0.01µm size of particle removal rate. It was tested on maximum fan speed in normal room temperature and humidity conditions. The performance may vary in the actual living environment of customers.

QUICK START GUIDE

Do not operate the product until completing these steps first.

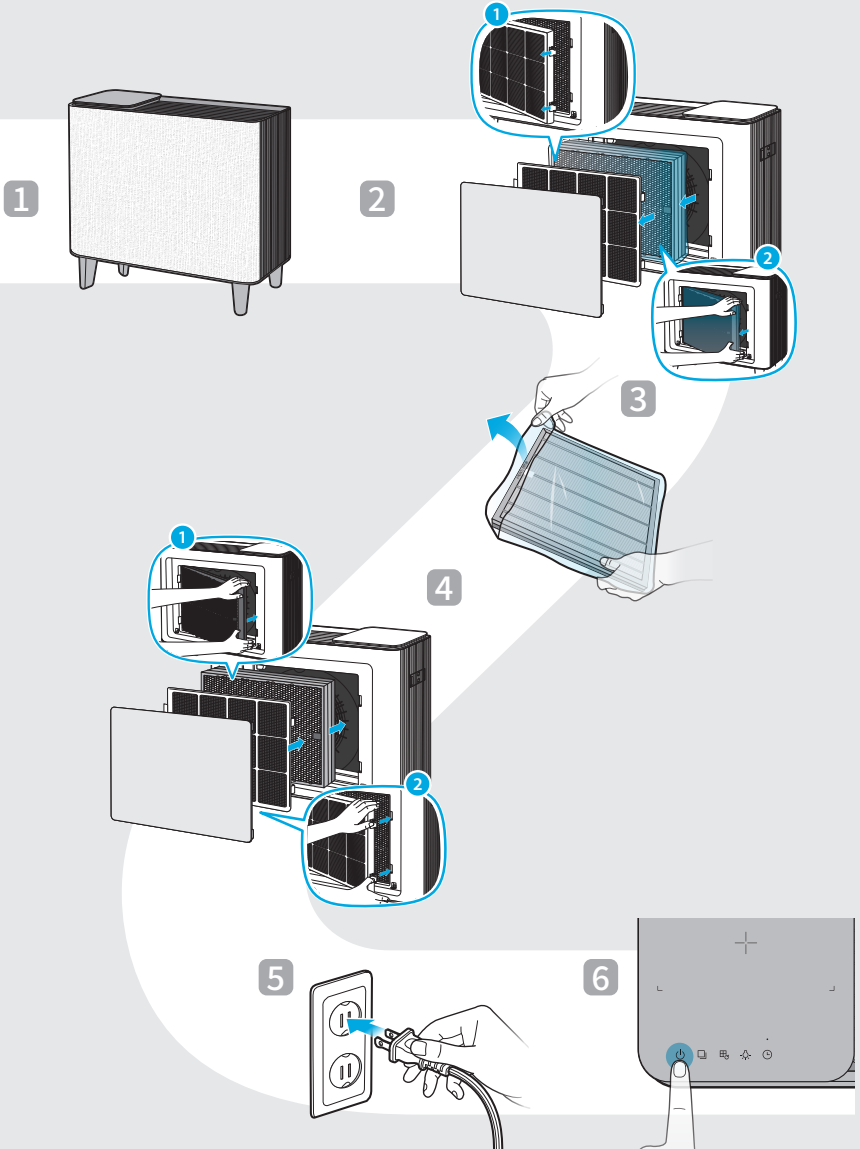

CONNECTING THE AIR PURIFIER TO THE WI-FI NETWORK

(Icon  only)

Find out the application pairing guide with the link provided below :
<https://iocare.coway.com/manual/us/air/airmegaicons.html>



CHECKING THE PRODUCT

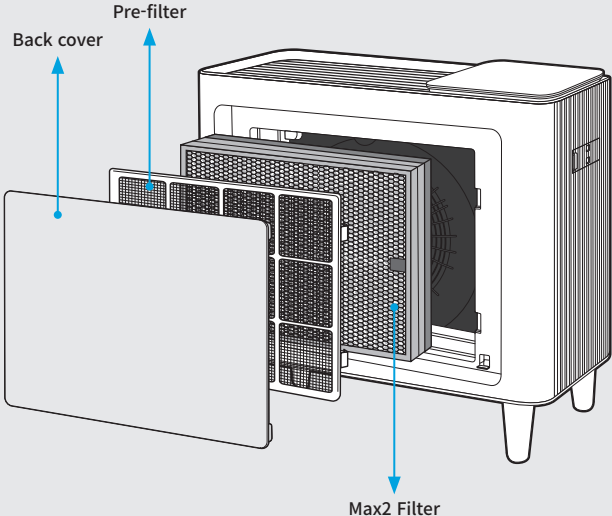

Back cover

Pre-filter

Max2 Filter

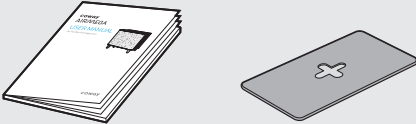

User Manual

Wireless Charging Location Guide

* Use the wireless charging location guide if the device has a smooth surface. Vibration may cause the device to stray away from the charging station.

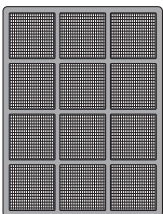

Pre-filter

Removes large dust particles, mold, hair, and pet hair.

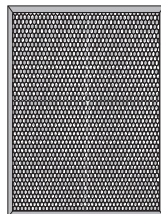

Max2 filter

Activated Carbon captures and reduces VOCs and odors such as NH_3 , CH_3CHO . Also Green True HEPA™ reduces airborne particles, allergens, and contaminants.

TABLE OF CONTENTS

01 BEFORE USING THE PRODUCT	5
SYMBOLS USED IN THIS MANUAL	5
SAFETY INFORMATION	5
02 PREPARATION	12
PARTS DIAGRAM	12
03 INSTALLATION	15
SETTING UP THE PRODUCT	15
CONNECTING THE POWER AND TURNING ON THE AIR PURIFIER	16
04 OPERATION	17
HOW TO OPERATE PRODUCT MANUALLY	17
USING THE OPERATION MODES	17
SMART MODE	17
SLEEP MODE	18
ECO MODE	18
ADJUST PARTICLE SENSOR	19
AIR QUALITY INDICATION GUIDE	20
05 MAINTENANCE	21
POLLUTION SENSOR	21
CLEANING THE DETACHABLE AIR OUTLET AND GRILLE	22
CLEANING THE BACK COVER AND PRODUCT BODY	22
PRE-FILTER	23
HOW TO REPLACE FILTER	24
MAX2 FILTER	25
06 APPENDIX	26
TROUBLESHOOTING	26
SPECIFICATION	28
LEGAL NOTICE	29
LIMITED WARRANTY	32

SYMBOLS USED IN THIS MANUAL

The following symbols are used in this manual to explain procedures, restrictions, handling precautions, and instructions that should be observed for safety.

▲ Danger

Death or serious injury may occur if the instruction is not followed.

▲ Warning

Severe injury or property damage may occur if the instruction is not followed.

▲ Caution

Minor injury or property damage may occur if the instruction is not followed.

SAFETY INFORMATION

Read and follow all the safety tips and warnings before using the product.

Power

▲ Danger

- Do not use a damaged power plug or loose power outlet.
- Make sure to connect the power plug to a grounded 120 V~ 60 Hz outlet.
- Do not pull on the power cord to move the product.
- Do not touch the power plug with wet hands.
- Do not bend the power cord excessively or put it under a heavy object to avoid damage or deformation.
- Do not plug and unplug the power cord repeatedly.
- When the power area comes into contact with water, unplug the power plug and dry it thoroughly before use.

- Make sure to unplug the power cord before repairing or inspecting the product or changing its parts.
- Completely wipe off dust, water, etc. on the power plug's pins and areas of contact with the pins.
- Do not connect multiple electronic devices to one power outlet. Always use a separate outlet for the product.
- Leave the power cord unplugged when not using the product for a long time.
- If the power cord is damaged, do not attempt to replace the cord. Instead, contact the service center to replace it.

⚠ Warning

- Do not pull on the power cord to unplug it.
- Plug the product into an outlet connected to an electric leakage breaker (sensitivity current less than 30 mA).

⚠ Caution

- Do not remove or move the power plug during operation.
- If there is any strange noise, smell, or fumes from the product during operation, remove the power plug immediately and contact the service center.

Installation

⚠ Danger

- Do not install the product near an electric heating device.
- Do not install the product in a location that is highly humid, dusty, or exposed to splashes of water (rain).
- Do not use or store flammable gas or substance near the product.
- Do not install too close to the wall.

⚠ Warning

- Do not use the product in a place where it can be in direct contact with water, such as public bathroom, shower room, or swimming pool.

⚠ Caution

- Do not apply excessive force or shock to the product.
- Use the product at a distance of not less than 20cm from the walls and surrounding objects.
- Install the product where there is no obstruction in its front, rear, left, or right to allow smooth air circulation.
- Maintain at least 2 m from electronic appliances such as television.
- Do not use the product in a place where there is much odor, smoke, or grease around it such as in a restaurant or barbecue place.
- Do not use the product under direct sunlight.
- Install the product on a flat floor.

During Use

⚠ Danger

- If there is any strange noise, burning smell, or smoke from the product, immediately unplug the power cord and contact the service center.
- Never immerse the product in water.
- Do not spray flammable substances, such as pesticide or air freshener, into the air inlet.
- Do not arbitrarily open, repair, or improve the product.
- Do not place a bowl filled with water, chemicals, food, small metals, or flammable substances on top of the product.
- Unplug the power cord before cleaning the product.
- If the product falls during use and gets wet, be sure to have it inspected by the service center before using it again.
- Do not spray water or use benzene or thinner on the product to clean it.
- Do not insert a sharp object such as drill into the air quality sensor.

- Do not insert fingers or foreign objects (pin, stick, coin, etc.) into the air outlet.
- Do not allow children to hang or climb on the product.
- Do not let children place their hands in the air outlet.
- When it is time to replace the filter, replace it with a new one.
- When replacing the filter, turn off the power before replacing.
- When replacing the filter, do not stick your fingers into the fan guide.
- Do not spray water on the product.
- Do not place a multi-outlet on top of the product.

⚠ Caution

- Do not apply excessive force on the product.
- Do not push or lean on the product. The product may fall.
- Do not use the product for an extended amount of time in a enclosed space or in the presence of a newborn or an elderly person.
- Make sure the air outlet is not blocked by laundry, curtain, etc.
- Use a vacuum cleaner or water to remove dust from the pre-filter.
- Clean the pre-filter regularly and use after drying sufficiently in the shade with good ventilation.
- Anyone who has an insufficient physical, sensory, or mental ability (including children) must be supervised or instructed to use the product.
- It is recommended to keep eyes on children to make sure they do not play with the product.
- Do not insert foreign objects (water, pin, etc.) into the body through the discharge hole.

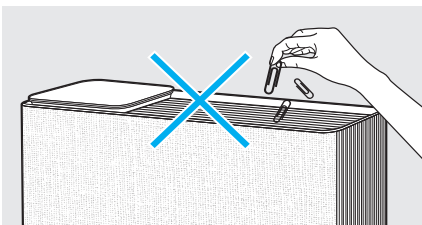

SAFETY INFORMATION

Read and follow all the safety tips and warnings before using the product.

Wireless Charging

▲ Caution

- Use devices with the wireless charging function of international standards only. Charging speed may vary depending on the charging item.
- Do not place cards and metallic objects between the wireless charging area and the phone. It may stop charging or cause the metallic material to heat up and overheat.
- Do not place a separate wireless charging patch or wireless charging cover alone in the wireless charging area. It may generate excessive heat in the product, which may cause burns, malfunction, or fire.
- If you place a tempered glass on the wireless charging area, it may not be charged.
- The device's protective case may prevent it from charging.
- Metal material, holder, and smart ring may delay or stop charging.
- Depending on the thickness of the protective case, charging may be delayed or stopped.
- When using a wallet/card-type case, charging may delay or stop due to the card's thickness.
- Remove the card from the case before charging. Magnetic materials such as credit cards may cause information damage.
- Place the user's device in the wireless charging area and check whether charging is proceeding normally through the device.

- Do not apply force on the product.
- Do not touch the device or the wireless charging area with wet hands while charging the device.
- If water is spilled on the wireless charging area, unplug the power cord and wipe with a dry towel to dry.
- If the wireless charging area is damaged, do not use it in a damaged state and get an A/S for use.
- Please level the product before use.

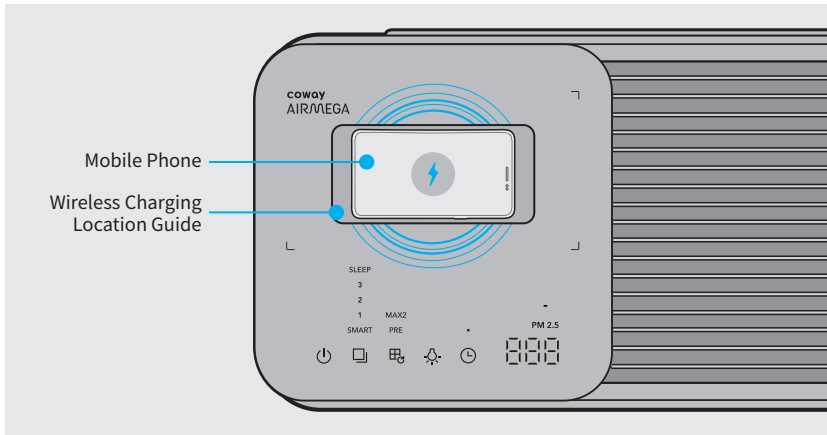

[Correct Charging Position]

Front Cover (Fabric)

▲ Caution

- Do not spill colored liquids or scribble on the product's front cover (fabric). It may cause stains and contamination.
- If you frequently touch the fabric on the front of the product with your hands, it may cause contamination. For dust removal and cleaning, lightly wipe with a duster or soft cloth.
- If the front cover (fabric) is dirty, do not wash it with water. It may cause discoloration and spread of contamination.
- Staining and contamination of the cover (fabric) due to the customer's negligence are subject to service at cost.
- Do not place the front cover near high temperatures or fire. It may deform the cover and may cause a fire.

READ AND SAVE THESE INSTRUCTIONS

PARTS DIAGRAM

Check the parts of the product (exterior in the front and top view and control panel) and how they function.

Exterior

Check the parts and functions of the exterior of the product.

Side View

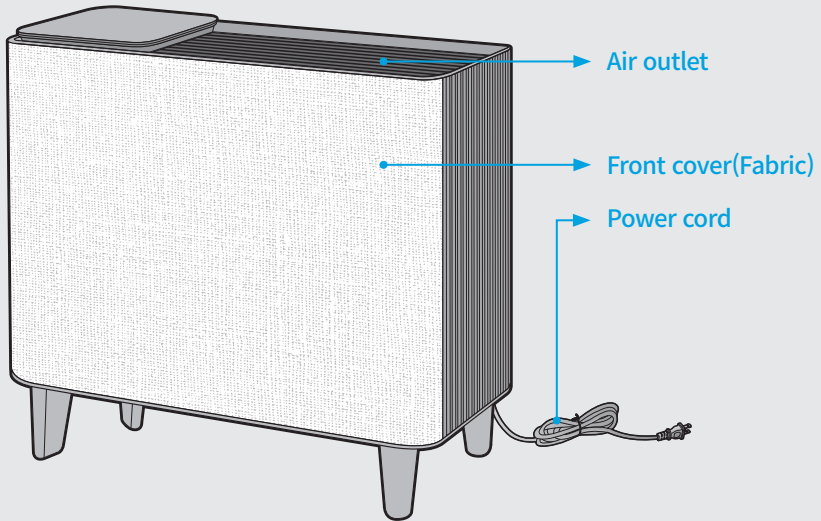

Top View

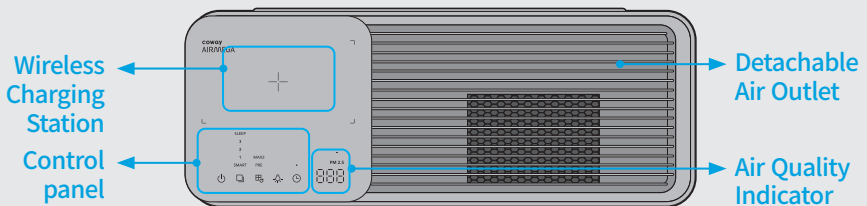

PARTS DIAGRAM

Check the parts of the product (exterior in the front and top view and control panel) and how they function.

After 30 seconds, the control panel buttons will switch off automatically. Please press any control panel buttons to reactivate the control panel light.

Control Panel (Icon)

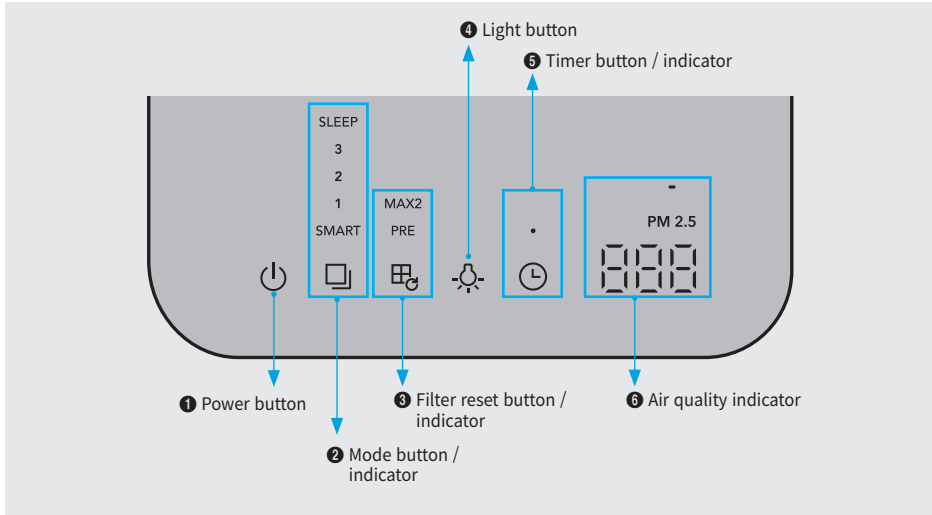

Control Panel (Icon)

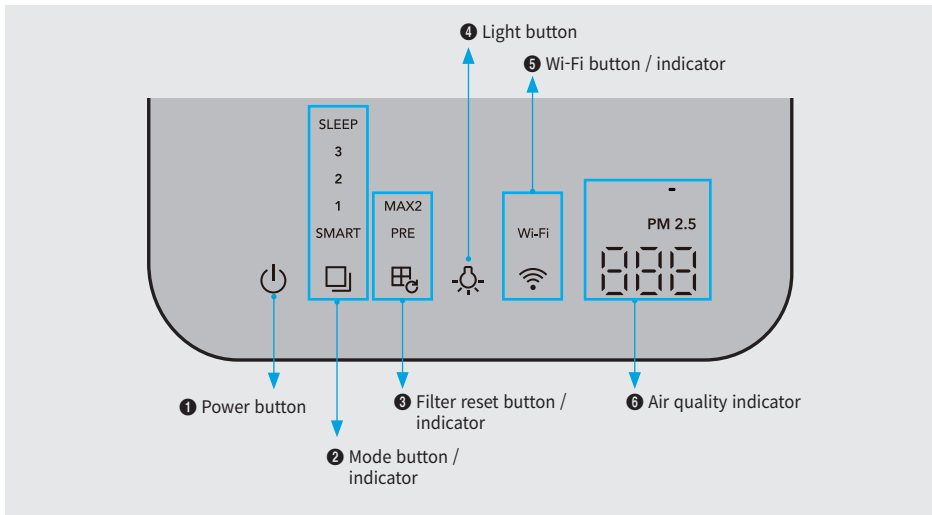

button/indicator

1 Power button

Use the button to turn the product on and off.



2 Mode button / indicator

Press the Mode button to switch the mode in the order of SMART, SLEEP, and ECO.



3 Filter reset button / indicator

When the filter replacement indicator is turned on, press the corresponding button for more than 3 seconds after cleaning and replacing the filter.

MAX2
PRE



4 Light button

Toggle the air quality and other indicators on and off by pressing the light button.



5 Timer button / indicator (Only Icon)

Touch this button to automatically turn off after an hour, 4 hours, or 8 hours.
Touch the timer button until the indicator light displays the desired time.



5 Wi-Fi button / indicator (Only Icon S)

Touch the Wi-Fi button to connect to a Wi-Fi network.
When connected to Wi-Fi, the status indicator's light will turn on.

Wi-Fi



6 Air quality indicator

The concentration of the ultra-fine dust (PM 2.5) is displayed at the top and bottom.

-
PM 2.5



SETTING UP THE PRODUCT

⚠ CAUTION

Make sure that the power cord is unplugged before opening the covers.

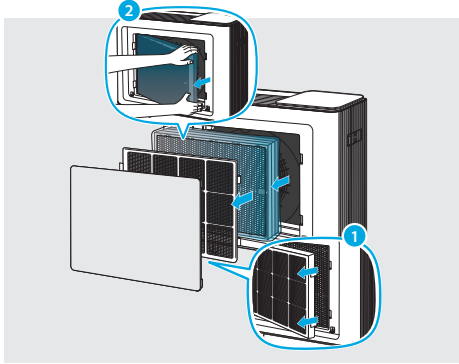

1 Remove the back cover.

Hold the upper left and right sides of the back cover and detach it.

Back Cover → Pre-filter → Max2 filter



2 Take out of the filter and remove the plastic packaging.

Remove the plastic packaging from all filters except for the pre-filter and assemble the product in the order specified in the filter assembly procedure.

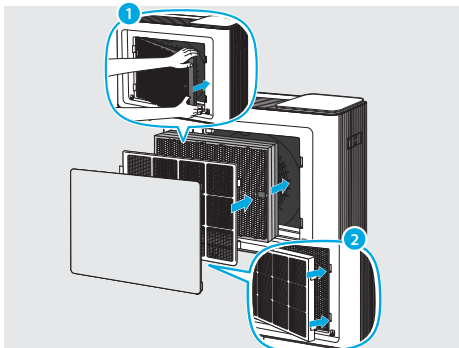

3 Mount the back cover.

Align the back cover with the product and push the cover to mount it.

Max2 filter → Pre-filter → Back Cover

CONNECTING THE POWER AND TURNING ON THE AIR PURIFIER

When your filters are prepared, connect the power and turn on the air purifier.

⚠ CAUTION

This product is for 120 V~ 60 Hz use only. Make sure your power supply meets these requirements.

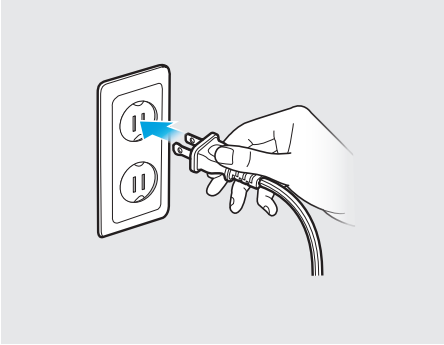

1 Insert the power plug into a power outlet.

The indicators on the air purifier will blink.

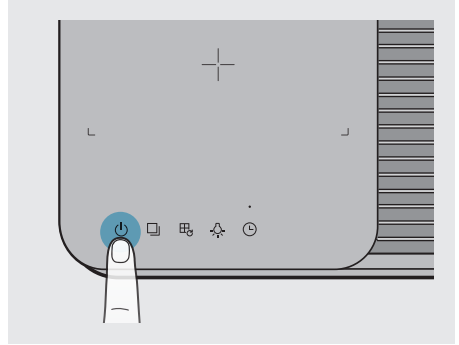

2 Touch the power button to turn the air purifier on.

A melody will be played when the air purifier is turned on.

CONNECTING THE AIR PURIFIER TO THE WI-FI NETWORK

(Icon **S** only)

Find out the application pairing guide with the link provided below :
<https://iocare.coway.com/manual/us/air/airmegaicons.html>



While the product is operating, press and hold the mode button for about 3 seconds to enter the bluetooth pairing mode.

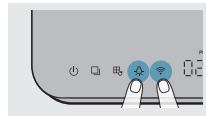

While the product is operating, press and hold the light and Wi-Fi buttons at the same time for about 3 seconds to access the AP Mode.



While the product is operating, press the Wi-Fi button to turn on Wi-Fi.

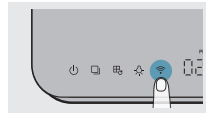

While the product is operating, press and hold the Wi-Fi button for about 3 seconds to turn off Wi-Fi.

HOW TO OPERATE PRODUCT MANUALLY

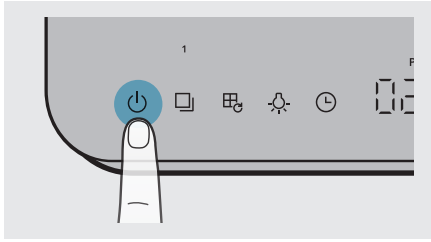

1 Press the power button to turn on the air purifier. By default, it starts in the previously saved settings.

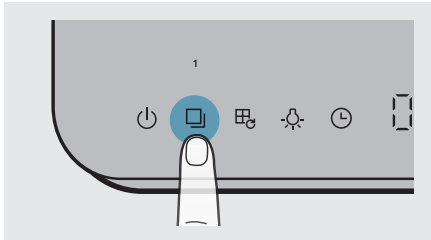

2 Press the mode button to select through the fan speeds.
(Level 1 → Level 2 → Level 3)

- When pressing the mode button during an operation, it switches to manual mode.

USING THE OPERATION MODES

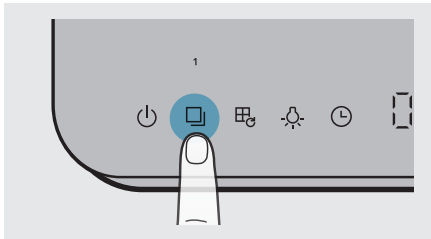

Press the mode button to switch between SMART, SLEEP, and ECO when the power is on.

SMART MODE

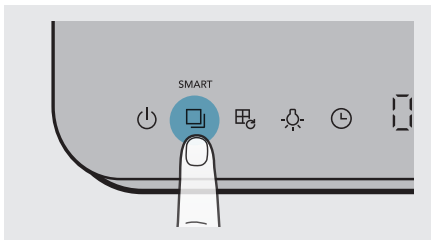

The air purifier automatically adjusts the fan speed (1, 2, and 3) for optimal operation depending on the indoor air quality. This setting is suitable for most users.

Air quality	Good (blue)	Normal (green)	Unhealthy (yellow)	Very Unhealthy (red)
Fan Speed	Level 1	Level 2	Level 2	Level 3

SLEEP MODE

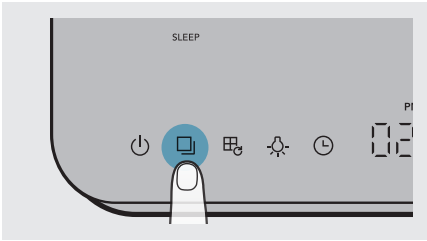

This mode minimizes the fan speed during operation for a quiet and pleasant environment.

ECO MODE

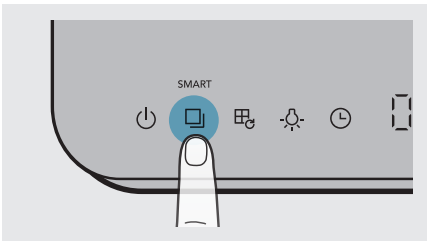

The product fan speed (Level 1 → Level 2 → Level 3) automatically adjusts according to the indoor air quality detected by the sensor. The ECO-mode operates if the air quality drops lower than Level 1 (Good).

	Air quality Level 1	Air quality Level 2,3	Air quality Level 4
Fan Speed	Level 1	Level 2	Level 3

- When set to Eco mode and the indoor air quality level is kept clean for more than 10 minutes, the fan stops operating for up to 30 minutes.
- If the indoor air quality worsens by continuously detecting particles, the fan will operate immediately even when the fan has stopped to purify the indoor air quality.
- After the fan re-operates, if the indoor air quality remains clean for more than 10 minutes, the fan repeats on and off.

ADJUST PARTICLE SENSOR

When the product is operated for the first time, the air quality sensor is set to default sensitivity. If the air quality level remains high after running the air purifier for more than 2 hours, or if the air quality level stays clean after operating the air purifier for more than 1 hour, increase or decrease the sensor sensitivity.

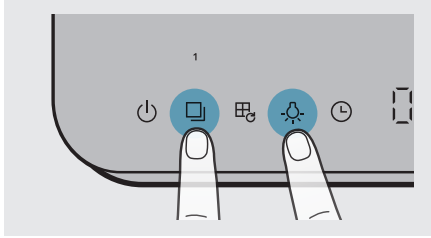

- 1 While the product is operating, press the mode button and the light button simultaneously for more than 2 seconds. Pull the top of the back cover to open.

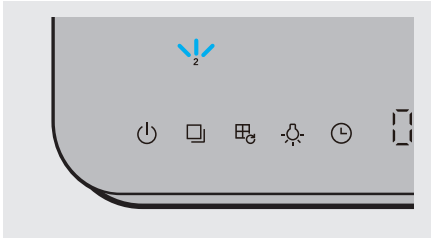

- 2 The current set sensitivity level is displayed on the indicator.

- The default sensitivity is Level 2.

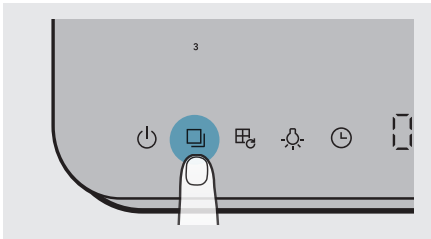

- 3 Press the mode button to adjust the desired sensor sensitivity. The mode button blinks as shown below once sensor sensitivity has been selected.



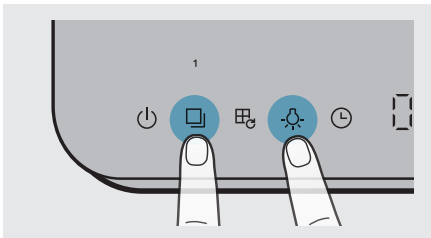

Display	1	2	3
Sensitivity	Sensitive	Normal	Insensitive



- 4 Press the mode button and the light button simultaneously for more than 2 seconds, the selected sensitivity will be input, and the product will start operating normally.

- If the mode button and the light button are not pressed for 10 seconds, the selected sensitivity of the sensor is automatically entered.

AIR QUALITY INDICATION GUIDE

					
PM 2.5 (µg/m ³)	Normal (basic setting)	0~15	16~35	36~75	76~

- ▶ PM 2.5 concentration guide and color display criteria are based on the guidelines provided by the Ministry of Environment and for the numeric expression of concentration, the company's algorithm is applied. Normal is the default setting for product contamination, and if you change the setting to Sensitive or Insensitive, it will be displayed higher or lower than the default PM 2.5 concentration.
- ▶ The concentration of dust displayed on the product measures the indoor environment in real time, so it may differ from the guide of the Ministry of Environment and may differ depending on the place of use, the measurement method of the environment, etc.
- ▶ The maximum value of dust concentration displayed on the product is 500 µg/m³.
- ▶ If the humidifier is operated near the purifier, the air quality measurement may rise.
- ▶ As the ultrasonic humidifier has large droplet particles. The particle sensor can recognize them as dust, thereby causing a miscalculation in the particle sensor. Keep it away from the air purifier.
- ▶ If the dust air quality level continues to display the maximum number of 500, the sensor is contaminated. Therefore, clean the dust sensor, turn off the power of the product and then turn it on again so that it can operate normally.
- ▶ PM 2.5 indicator is based on sensor certification. In clean environmental conditions, the low reading can be maintained continuously.

POLLUTION SENSOR

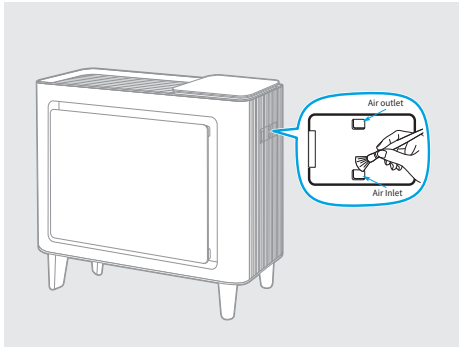

1 Open the air quality sensor cover.

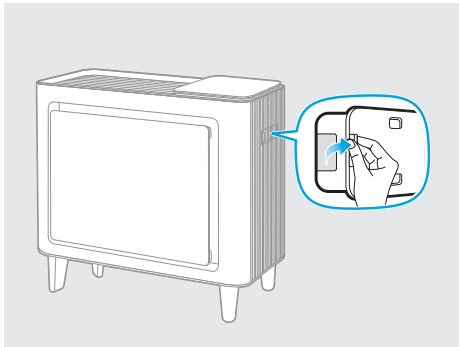

2 Clean the lens, dust inlet, and dust outlet with a wet cotton swab, and then remove water with a dry one.

- Performance of air quality may decrease if not cleaned regularly.
- Clean more often in an environment with heavy dust presence.

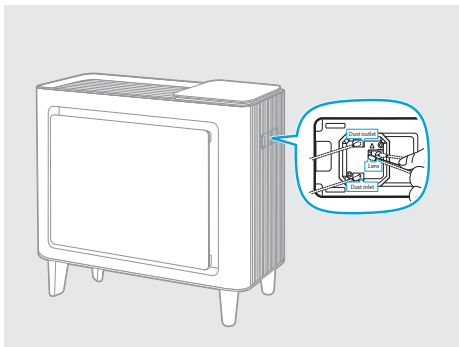

3 Use a soft brush or vacuum cleaner to clean the air inlet and the air outlet of the air quality sensor.

- Be careful not to let dust fall inside the product when cleaning.

NOTE

Always unplug the power cord before cleaning.

To clean the product, do not use organic solvents (thinner, etc.), bleach, or detergents containing chlorine or abrasives.

Do not immerse the product in water or spray water on it.

CLEANING THE DETACHABLE AIR OUTLET AND GRILLE

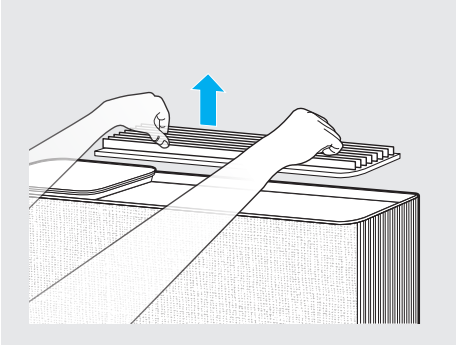

- 1 Remove the detachable air outlet grille installed on top of the air outlet by lifting and separating it.

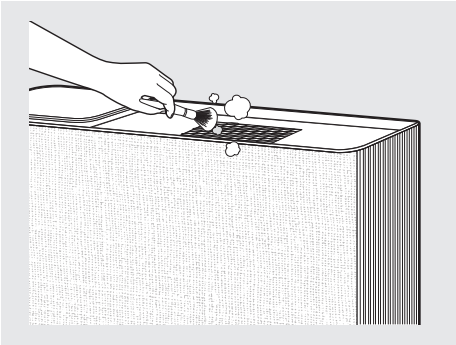

- 2 Use a soft brush or vacuum cleaner to clean the grille and the air outlet.

- When cleaning the air outlet, avoid allowing dust to fall into it.

CLEANING THE BACK COVER AND PRODUCT BODY

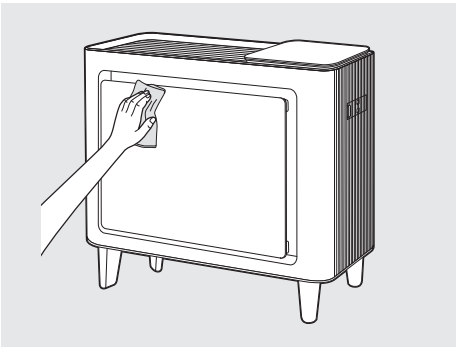

- 1 Use a dry cloth or soft brush to remove dust on the back cover and main body.

- Use a slightly wet cloth to wipe when contamination is high (Do not use abrasive).

PRE-FILTER (CLEAN EVERY 2~4 WEEK)

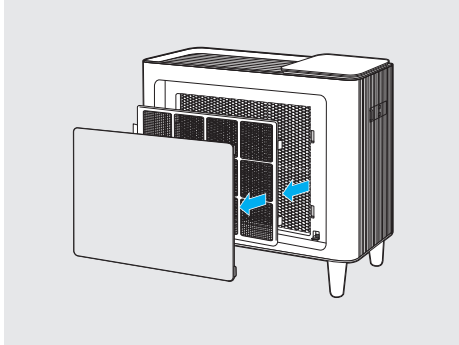

1 To open, pull the top of the back cover.

2 To remove the pre-filter, pull its clip.
· Be careful not to let dust fall off when removing.

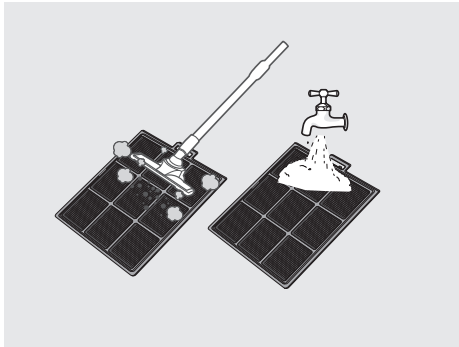

3 Remove dust with a vacuum cleaner or water depending on the degree of dust and particles.

· Do not let dust fall into the air vent hole when cleaning.

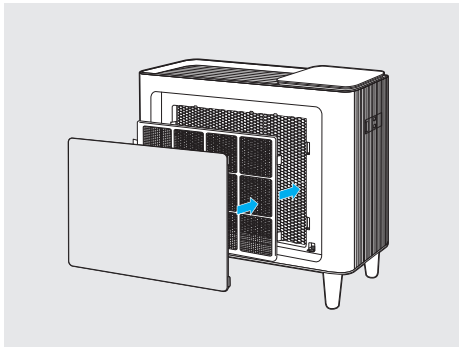

4 Install the dry pre-filter completely into the product. Please close the back cover again.

NOTE

Always unplug the power plug before cleaning the filter.

The pre-filter can be reused by removing dust or washing with water.

Failure to clean the pre-filter for a long time may result in poor product performance.

The Max2 filter cannot be washed and reused.

HOW TO REPLACE FILTER

How to Replace

- Refer to the filter installation method on page 15 to replace the filter.
- Be sure to check the front side when installing the filter.
- Use a genuine Coway filter to maintain the optimal performance of the product.
- Always unplug the power cord before replacing the filter.

Filter Cleaning and Replacement Cycle

Filter	Cleaning/Replacement Time	Cleaning/Replacement
Pre-filter	Once / 2~4 weeks	Clean and wash
Max2 Filter	Once / 12 months	Replacement

- It is based on 24 hours use per day at level 1 speed.
- Filter replacement cycle is a recommendation and may vary depending on environment.

RESET THE USER-SELECTED FILTER REPLACEMENT CYCLE

This instruction is a guide for the next filter replacement maintenance. The filter replacement and cleaning cycle selected by the user when the user replaces or cleans a filter by themselves before the filter replacement notification is displayed.

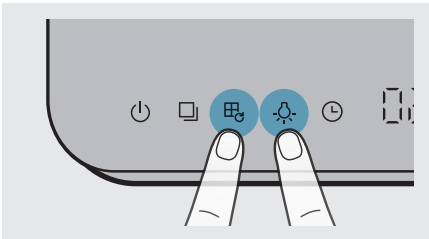

- 1 Press the filter reset button and light button at the same time for more than 2 seconds.

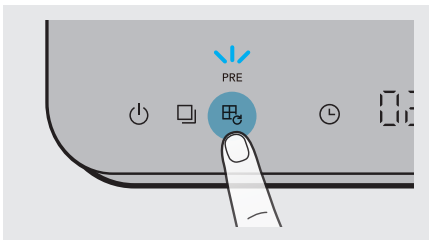

- 2 The pre-filter indicator will start blinking. Then press the filter reset button to select the filter that needs to be replaced or cleaned. Also, if you press the filter reset button for more than 2 seconds, the selected filter option will reset.

- A filter is selected in the following order.
Pre-filter → max2 filter → pre-filter & max2 filter → pre-filter
- If you do not reset the filter and press the light button and the filter reset button again at the same time for about more than 2 seconds, or if you do not press the mode button or the filter reset button for 10 seconds, the filter is automatically canceled.

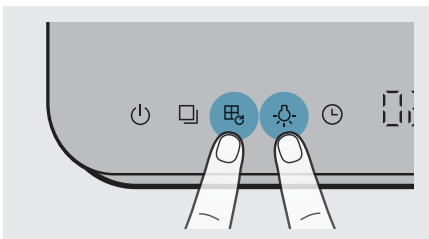

NOTE

- If you replaced or managed the filter before a filter replacement alarm is displayed, reset the filter replacement cycle using the user-selected filter replacement cycle reset function.
- Adjusting the sensitivity of air quality sensor and resetting the user-selected filter replacement cycle have the same entering and canceling method.

MAX2 FILTER

How to replace Max2 Filter (Replace every 12 months)

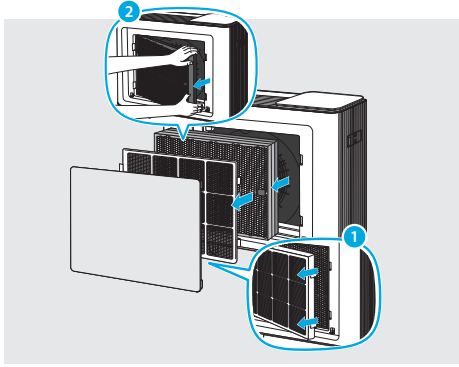

- 1 Open the back cover, remove the pre-filter from the product, and take out the Max2 filter.

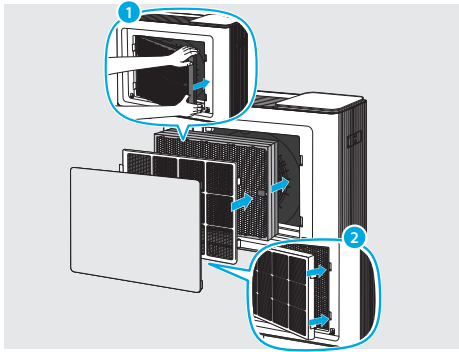

- 2 After removing the plastic packaging, replace it with a new Max2 filter. Close the back cover after assembling the product in the reverse order of removal.

· To determine which side is front, look for the label "Front" on the filter.

TROUBLESHOOTING

Before contacting the customer service center, please attempt the following solutions. All other servicing should be performed by an Coway support center.

No air is coming out.

Check	Is the power cord plugged in?
Solution	Plug the power cord into a 120 V~ 60 Hz outlet.
Check	Are all the indicators off?
Solution	Press the Power button and select the desired function.
Check	Is there a power outage?
Solution	Use the product after the electricity is restored.

The fan speed does not change.

Check	Is the Eco Mode indicator on?
Solution	Speed mode cannot be selected aside from manual operation mode (Normal).
Check	Is the Sleep Mode indicator on?
Solution	Speed mode cannot be selected aside from manual operation mode (Normal).
Check	Is the Auto Mode indicator on?
Solution	Speed mode cannot be selected aside from manual operation mode (Normal).

The fan speed has weakened considerably.

Check	Is it past the filter cleaning and replacement period?
Solution	Check the filter cleaning and replacement cycle and clean or replace the filter.

The air quality does not change.

Check	Is dust present around the air quality sensor lens?
Solution	Clean the air quality sensor lens. (Refer to P.17).
Check	Does the air quality remain at High?
Solution	Adjust the air quality sensor's sensitivity to Insensitive or Normal. (Refer to P.15)
Check	Does the air quality remain at Low?
Solution	Adjust the air quality sensor's sensitivity to Sensitive or Normal. (Refer to P.15)

There is a bad smell coming out of the air outlet.

Check	Is it past the filter cleaning and replacement period?
Solution	Check the filter cleaning and replacement cycle and clean or replace the filter.

TROUBLESHOOTING

Before contacting the customer service center, please attempt the following solutions. All other servicing should be done by an Airmega authorized service center.

Is the E1 light blinking?

Check	Please turn the power off and on again.
Solution	If the problem persists, contact the support center.

Is the E2 light blinking?

Check	Please turn the power off and on again.
Solution	If the problem persists, contact the support center.

Other functional defects

Check	Check the problem, unplug the power cord, and contact the service center.
--------------	---

SPECIFICATION

The specification is subject to minor changes to improve the product performance.

Item	Specification	
Model Name	Airmega Icon	Airmega Icon S
Coverage	649 ft ² (60 m ²)	
Filter	Washable Pre-Filter + Max2 filter set (Activated Carbon + Green True HEPA™ filter)	
INPUT	120 V~ 60 Hz, 67 W (Air Cleaner 47 W)	
OUTPUT	Wireless charger 20 W	
Weight	19.2 lb (8.7 kg)	
Size (WxDxH)	22.3 x 8.8 x 21.4 inch (567 X 223 X 544 mm)	

Product design and specification may change without any prior notice for application of statutes, product improvement, and quality enhancement.

The CA test standard measured the recommended area of use based on Coway shipment standards (excluding air matching and optional filters). And the recommended area of use may vary depending on the presence, type, and use environment of the air matching filter selected by the customer.

LEGAL NOTICE

FCC Radiation Exposure Statement

This equipment complies with FCC radiation exposure limits set forth for an uncontrolled environment. This equipment should be installed and operated with minimum distance 20 cm between the radiator & your body.

Any changes or modifications not expressly approved by the manufacturer could void the user's authority to operate this equipment.

This equipment complies with IC RSS-102 radiation exposure limits set forth for an uncontrolled environment. This equipment should be installed and operated with minimum distance 20 cm between the radiator & your body.

Any changes or modifications not expressly approved by the manufacturer could void the user's authority to operate this equipment.

This device complies with Industry Canada licence-exempt RSS standard(s). Operation is subject to the following two conditions: (1) this device may not cause harmful interference and (2) this device must accept any interference received, including interference that may cause undesired operation.

This Class B digital apparatus complies with Canadian ICES-003.

Model : XWS-CWICON-CV

Model Name : WIRELESS CHARGER

Product Description

This product is a WIRELESS CHARGER.

It can be charged wirelessly for iPhone, Samsung, Google and more (smart phones).

It features functions such as over-voltage protection, over-current protection, over-temperature protection, short-circuit protection and foreign object detection.

The product is widely used in offices, homes, restaurants, conference rooms outdoor, etc.

Instructions for use

1. Before using, any foreign matters on the product's work panel must be cleaned up.
2. After completing the previous step, connect the power to charge the smartphone with the wireless charging function on the panel. The best charging position is in the center of the panel.
3. Note: When the product is not in use, please turn off the power to avoid excessive/overheating.

Electrical Specifications

Input power	5V/2A 9V/1.67A 12V/1.5A
Output power	15W max
Working distance	≤5mm
Standby loss	< 0.7W

FCC WARNING

This device complies with part 15 of the FCC Rules.

Operation is subject to the following two conditions: (1) this device may not cause harmful interference, and (2) this device must accept any interference received, including interference that may cause undesired operation.

Any changes or modifications not expressly approved by the party responsible for compliance could void the user's authority to operate the equipment.

NOTE: This equipment has been tested and found to comply with the limits for a Class B digital device, pursuant to Part 15 of the FCC Rules.

These limits are designed to provide reasonable protection against harmful interference in a residential installation.

This equipment generates, uses and can radiate radio frequency energy and, if not installed and used in accordance with the instructions, may cause harmful interference to radio communications.

However, there is no guarantee that interference will not occur in a particular installation.

If this equipment does cause harmful interference to radio or television reception, which can be determined by turning the equipment off and on, the user is encouraged to try to correct the interference by one or more of the following measures:

- Reorient or relocate the receiving antenna.
- Increase the separation between the equipment and receiver.
- Connect the equipment into an outlet on a circuit different from that to which the receiver is connected.
- Consult the dealer or an experienced radio/TV technician for help.

To maintain compliance with FCC's RF Exposure guide lines, This equipment should be installed and operated with minimum distance between 20cm the radiator your body: Use only the supplied antenna.

IC Statement

This Class B digital apparatus complies with Canadian ICES-003.

This device complies with Industry Canada license-exempt RSS standard(s).

Operation is subject to the following two conditions: (1) this device may not cause interference, and (2) this device must accept any interference, including interference that may cause undesired operation of the device.

Any changes or modifications not expressly approved by the manufacturer could void the user's authority to operate this equipment.

This device and its antenna(s) must not be co-located or operation in conjunction with any other antenna or transmitter.

For product available in the USA/Canada market, only channel 1-11 can be operated. Selection of other channels is not possible.

The device could automatically discontinue transmission in case of absence of information to transmit, or operational failure. Note that this is not intended to prohibit transmission of control or signaling information or the use of repetitive codes where required by the technology.

The device for the band 5150-5250 MHz is only for indoor usage to reduce potential for harmful interference to co-channel mobile satellite systems.

The maximum antenna gain permitted (for devices in the bands 5250-5350 MHz and 5470-5725 MHz) to comply with the e.i.r.p. limit.

LEGAL NOTICE

The maximum antenna gain permitted (for devices in the band 5725-5825 MHz) to comply with the e.i.r.p. limits specified for point-to-point and non point-to-point operation as appropriate, High-power radars are allocated as primary users (meaning they have priority) of the bands 5250-5350 MHz and 5650-5850 MHz and these radars could cause interference and/or damage to LE-LAN devices.

Devices is not capable of transmitting in the band 5600-5650 MHz. This restriction is for the protection of Environment Canada’s weather radars operating in this band.IMPORTANT NOTE:

IC Radiation Exposure Statement

This equipment complies with IC RSS-102 radiation exposure limits set forth for an uncontrolled environment. This equipment should be installed and operated with minimum distance 20cm between the radiator & your body.

IMPORTANT NOTE:

IC Radiation Exposure Statement

This equipment complies with IC RSS-102 radiation exposure limits set forth for an uncontrolled environment. This equipment should be installed and operated with minimum distance 20cm between the radiator & your body.

Transmit Antenna Notice

This radio transmitter [IC: 28442-MCRWMDBECP] has been approved by Innovation, Science and Economic Development Canada to operate with the antenna types listed below, with the maximum permissible gain indicated. Antenna types not included in this list that have a gain greater than the maximum gain indicated for any type listed are strictly prohibited for use with this device.

Antenna list (type, maximum gain(dBi))

Model	Type	Maximum gain (dBi)
MW25DEC130PT-V	PCB pattern antenna	-2400~2483.5MHz : 3.3±1(dBi) -5150~5875MHz : 3.28±1(dBi)

LIMITED WARRANTY

ARBITRATION NOTICE: THIS LIMITED WARRANTY CONTAINS AN ARBITRATION PROVISION THAT REQUIRES YOU AND COWAY TO RESOLVE DISPUTES BY BINDING ARBITRATION INSTEAD OF IN COURT, UNLESS YOU CHOOSE TO OPT OUT. IN ARBITRATION, CLASS ACTIONS AND JURY TRIALS ARE NOT PERMITTED. PLEASE SEE THE SECTION TITLED “PROCEDURE FOR RESOLVING DISPUTES” BELOW.

Should the motor or other electronic parts of Coway’s product fail due to a defect in materials or workmanship under normal home use, during the warranty period set forth below, Coway will at its option repair or replace the part and/or the product. This limited warranty is valid only to the original retail purchaser of the product and applies only when purchased and used within the United States, Canada and Mexico. Proof of original retail purchase and the video of the issue are required to obtain warranty service under this Limited Warranty.

Warranty Period	Scope of Warranty	Remark
One (1) year from date of original retail purchase	Any internal/functional parts	Filter excluded
Five (5) years from date of original retail purchase	Motor and electronic parts	

- Replacement products and parts are warranted for the remaining portion of the original warranty period or ninety (90) days, whichever is greater.
- Replacement products and parts may be new or remanufactured.

THIS WARRANTY IS IN LIEU OF ANY OTHER WARRANTY, EXPRESS OR IMPLIED, INCLUDING WITHOUT LIMITATION, ANY WARRANTY OF MERCHANTABILITY OR FITNESS FOR A PARTICULAR PURPOSE. TO THE EXTENT ANY IMPLIED WARRANTY IS REQUIRED BY LAW, IT IS LIMITED IN DURATION TO THE EXPRESS WARRANTY PERIOD ABOVE. NEITHER THE MANUFACTURER NOR ITS DISTRIBUTOR SHALL BE LIABLE FOR ANY INCIDENTAL, CONSEQUENTIAL, INDIRECT, SPECIAL, OR PUNITIVE DAMAGES OF ANY NATURE, INCLUDING WITHOUT LIMITATION, LOST REVENUES OR PROFITS, OR ANY OTHER DAMAGE WHETHER BASED IN CONTRACT, TORT, OR OTHERWISE.

Some states, provinces, or countries do not allow the exclusion or limitation of incidental or consequential damages or limitations on how long an implied warranty lasts. Therefore, the

above exclusion or limitation may not apply to you. This warranty gives you specific legal rights, and you may also have other rights which vary from state to state.

THIS LIMITED WARRANTY DOES NOT COVER:

- Service trips to deliver, pick up, or install or repair the product; instruction to the customer on operation of the product; repair or replacement of fuses or correction of wiring or plumbing, or correction of unauthorized repairs/installation.
- Failure of the product to perform during power failures and interrupted or inadequate electrical service.
- Damage caused by leaky or broken water pipes, frozen water pipes, restricted drain lines, inadequate or interrupted water supply or inadequate supply of air.
- Damage resulting from operating the product in a corrosive atmosphere or contrary to the instructions outlined in the owner’s manual of the product.
- Damage to the product caused by accidents, pests and vermin, lightning, wind, fire, floods, or acts of God.
- Damage or failure caused by unauthorized modification or alteration, or use for other than the intended purpose.
- Damage or failure of fan caused during the shipment or by misuse of the customer.
- Damage or failure caused by incorrect electrical current, voltage, or plumbing codes, commercial or industrial use, or use of accessories, components, or consumable cleaning products which are not approved by Coway.
- Damage caused by transportation and handling, including scratches, dents, chips, and/or other damage to the finish of your product, unless such damage results from defects in materials or workmanship on the motor or other electronic parts and is reported within one (1) week of delivery.
- Damage or missing items to any display, open box, discounted, or refurbished product.
- Products with original serial numbers that have been removed, altered, or cannot be readily determined. Model and serial numbers, along with original retail sales receipts, are required for warranty validation.

- Increases in utility costs and additional utility expenses.
- Repairs when the product is used for other than normal and usual household use (e.g., commercial use, in offices and recreational facilities) or contrary to the instructions outlined in the product's owner's manual.
- Costs associated with removal of the product from your home for repairs.
- The removal and reinstallation of the product if it is installed in an inaccessible location or is not installed in accordance with published installation instructions, including the owner's and installation manuals of Coway.
- Damage resulting from misuse, abuse, improper installation, repair, or maintenance. Improper repair includes use of parts not approved or specified by Coway.

The cost of repair or replacement under these excluded circumstances shall be borne by the consumer.

TO OBTAIN WARRANTY SERVICE:

Please contact Coway at 1-800-285-0982 between 8:00am and 5:00pm PT, Monday through Friday, to speak with an authorized representative of Coway. Your warranty claim file will be opened, and you will be instructed to send the proof of purchase, video footage showing the alleged defect and the product to the address designated by the representative. Within 45 days from its receipt of said proof, video footage and the product, Coway will either (i) send you the repaired or replaced product at no charge to you or (ii) send you your original product at your costs if your warranty claim is denied, which will be promptly notified by Coway. **THE PROOF OF PURCHASE, VIDEO FOOTAGE AND THE PRODUCT SHALL BE RECEIVED BY COWAY WITHIN 30 DAYS AFTER YOUR WARRANTY CLAIM FILE IS OPENED.**

For additional product information, please visit Coway's website at <http://www.cowaymega.com>
For further assistance, please write:

Coway USA, Inc. 4221 Wilshire Blvd., STE 210 Los Angeles, CA 90010

PROCEDURE FOR RESOLVING DISPUTES:

ALL DISPUTES BETWEEN YOU AND COWAY ARISING OUT OF OR RELATING IN ANY WAY TO THIS LIMITED WARRANTY OR THE PRODUCT

SHALL BE RESOLVED EXCLUSIVELY THROUGH BINDING ARBITRATION, AND NOT IN A COURT OF GENERAL JURISDICTION. BINDING ARBITRATION MEANS THAT YOU AND COWAY ARE EACH WAIVING THE RIGHT TO A JURY TRIAL AND TO BRING OR PARTICIPATE IN A CLASS ACTION.

Definitions. For the purposes of this section, references to "Coway" mean Coway USA, Inc., its parents, subsidiaries and affiliates, and each of their officers, directors, employees, agents, beneficiaries, predecessors in interest, successors, assigns and suppliers; references to "dispute" or "claim" shall include any dispute, claim or controversy of any kind whatsoever (whether based in contract, tort, statute, regulation, ordinance, fraud, misrepresentation or any other legal or equitable theory) arising out of or relating in any way to the sale, condition or performance of the product or this Limited Warranty.

Notice of Dispute. In the event you intend to commence an arbitration proceeding, you must first notify Coway in writing at least 30 days in advance of initiating the arbitration by sending a letter to Coway at Coway USA, Inc., Attn: Legal Department- Arbitration, 4221 Wilshire Blvd., STE 210, Los Angeles, CA 90010.

You and Coway agree to engage in good faith discussions in an attempt to amicably resolve your claim. The notice must provide your name, address, and telephone number; identify the product that is the subject of the claim; and describe the nature of the claim and the relief being sought. If you and Coway are unable to resolve the dispute within 30 days, either party may proceed to file a claim for arbitration.

Agreement to Binding Arbitration and Class Action Waiver.

Upon failure to resolve the dispute during the 30 day period after sending written notice to Coway, you and Coway agree to resolve any claims between us only by binding arbitration on an individual basis, unless you opt out as provided below. Any dispute between you and Coway shall not be combined or consolidated with a dispute involving any other person's or entity's product or claim. More specifically, without limitation of the foregoing, any dispute between you and Coway shall not under any circumstances proceed as part of a class or representative action. Instead of arbitration, either party may bring an individual action in small claims court, but that small claims court action may not be brought on a class or representative basis.

Arbitration Rules and Procedures. To begin arbitration of a claim, either you or Coway must make a written demand for arbitration. The arbitration will be administered by the American Arbitration Association (“AAA”) and will be conducted before a single arbitrator under the AAA’s Consumer Arbitration Rules that are in effect at the time the arbitration is initiated (referred to as the “AAA Rules”) and under the procedures set forth in this section. The AAA Rules are available online at www.adr.org/consumer. Send a copy of your written demand for arbitration, as well as a copy of this provision, to the AAA in the manner described in the AAA Rules. You must also send a copy of your written demand to Coway at Coway USA, Inc., Attn: Legal Department- Arbitration, 4221 Wilshire Blvd., STE 210, Los Angeles, CA 90010. If there is a conflict between the AAA Rules and the rules set forth in this section, the rules set forth in this section will govern. This arbitration provision is governed by the Federal Arbitration Act. Judgment may be entered on the arbitrator’s award in any court of competent jurisdiction. All issues are for the arbitrator to decide, except that issues relating to the scope and enforceability of the arbitration provision and to the arbitrability of the dispute are for the court to decide. The arbitrator is bound by the terms of this provision.

Governing Law. The law of the state of your residence shall govern this Limited Warranty and any disputes between us except to the extent that such law is preempted by or inconsistent with applicable federal law.

Fees/Costs. If you prevail in the arbitration, Coway will pay your attorneys’ fees and expenses as long as they are reasonable, by considering factors including, but not limited to, the purchase amount and claim amount. Notwithstanding the foregoing, if applicable law allows for an award of reasonable attorneys’ fees and expenses, an arbitrator can award them to the same extent that a court would. If the arbitrator finds either the substance of your claim or the relief sought in the demand is frivolous or brought for an improper purpose (as measured by the standards set forth in Federal Rule of Civil Procedure 11(b)), then the payment of all arbitration fees will be governed by the AAA Rules. In such a situation, you agree to reimburse Coway for all monies previously disbursed by it which are otherwise your obligation to pay under the AAA Rules.

Hearings and Location. If your claim is for \$25,000 or less, you may choose to have the arbitration conducted solely on the basis of (1) documents submitted to the arbitrator, (2) through a telephonic hearing, or (3) by an in-person hearing as established by the AAA Rules. If your claim exceeds \$25,000, the right to a hearing will be determined by the AAA Rules. Any in-person arbitration hearings will be held at a location within the federal judicial district in which you reside unless we both agree to another location or we agree to a telephonic arbitration.

Opt Out. You may opt out of this dispute resolution procedure. If you opt out, neither you nor Coway can require the other to participate in an arbitration proceeding. To opt out, you must send notice to Coway no later than 30 calendar days from the date of the first consumer purchaser’s purchase of the product by either: (i) sending an e-mail to info@cowaymega.com with the subject line: “Arbitration Opt Out” or (ii) calling 1-800-285-0982. You must include in the opt out e-mail or provide by telephone: (a) your name and address; (b) the date on which the product was purchased; (c) the product model name or model number; and (d) the serial number (the serial number can be found on the product).

You may only opt out of the dispute resolution procedure in the manner described above (that is, by e-mail or telephone); no other form of notice will be effective to opt out of this dispute resolution procedure. Opting out of this dispute resolution procedure will not affect the coverage of the Limited Warranty in any way, and you will continue to enjoy the full benefits of the Limited Warranty. If you keep this product and do not opt out, then you accept all terms and conditions of the arbitration provision described above.

CARACTÉRISTIQUES PRINCIPALES

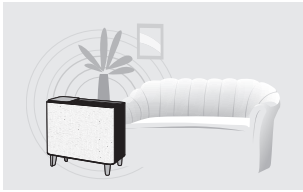

Une conception sensée et sophistiquée

La décoration intérieure haut de gamme peut rendre votre maison plus élégante.

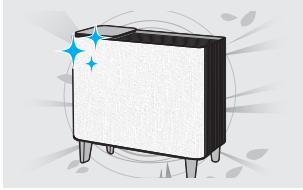

Couverture frontale luxueuse

La couverture frontale est faite d'un véritable tissu qui peut minimiser la contamination, ce qui crée un espace chaleureux et doux.

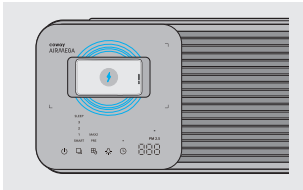

Chargement sans fil facile

La fonction de recharge rapide sans fil sur la plaque supérieure permet de recharger facilement vos appareils.

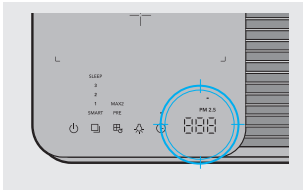

Voyant de la qualité de l'air

Le niveau affiché des poussières ultrafines (PM2.5) vous permet de vérifier d'un coup d'œil la qualité de l'air intérieur.

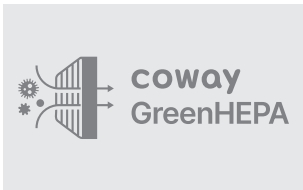

Filtration HyperCaptive™ alimentée par la technologie Green True HEPA

Filter efficacement diverses sources de nuisance et capture 99,999%* des particules de taille nanométrique jusqu'à 0,01 micromètre, ce qui est plus petit que la plupart des virus et des bactéries.



Connexion du purificateur d'air au réseau Wi-Fi

(Icon  uniquement)

Découvrez le guide de jumelage des applications avec le lien ci-dessous : <https://iocare.coway.com/manual/us/air/airmegaicons.html>

* Il a été prouvé que les purificateurs d'air Coway piègent la poussière, le pollen, les squames, les virus et les bactéries présents dans l'air, selon les tests du KCL (Korea Conformity Laboratories). Ils ont été testés dans une chambre de taille 30m3 selon la norme de l'Association coréenne de nettoyage de l'air (SPS-KACA 002-132:2018 modifié) pour mesurer la taille 0,01µm du taux d'élimination des particules. Il a été testé sur la vitesse maximale du ventilateur dans des conditions normales de température et d'humidité de la pièce. Les performances peuvent varier en fonction de l'environnement réel des clients.

GUIDE DE DÉMARRAGE RAPIDE

Ne pas utiliser l'appareil avant d'avoir terminé ces étapes.

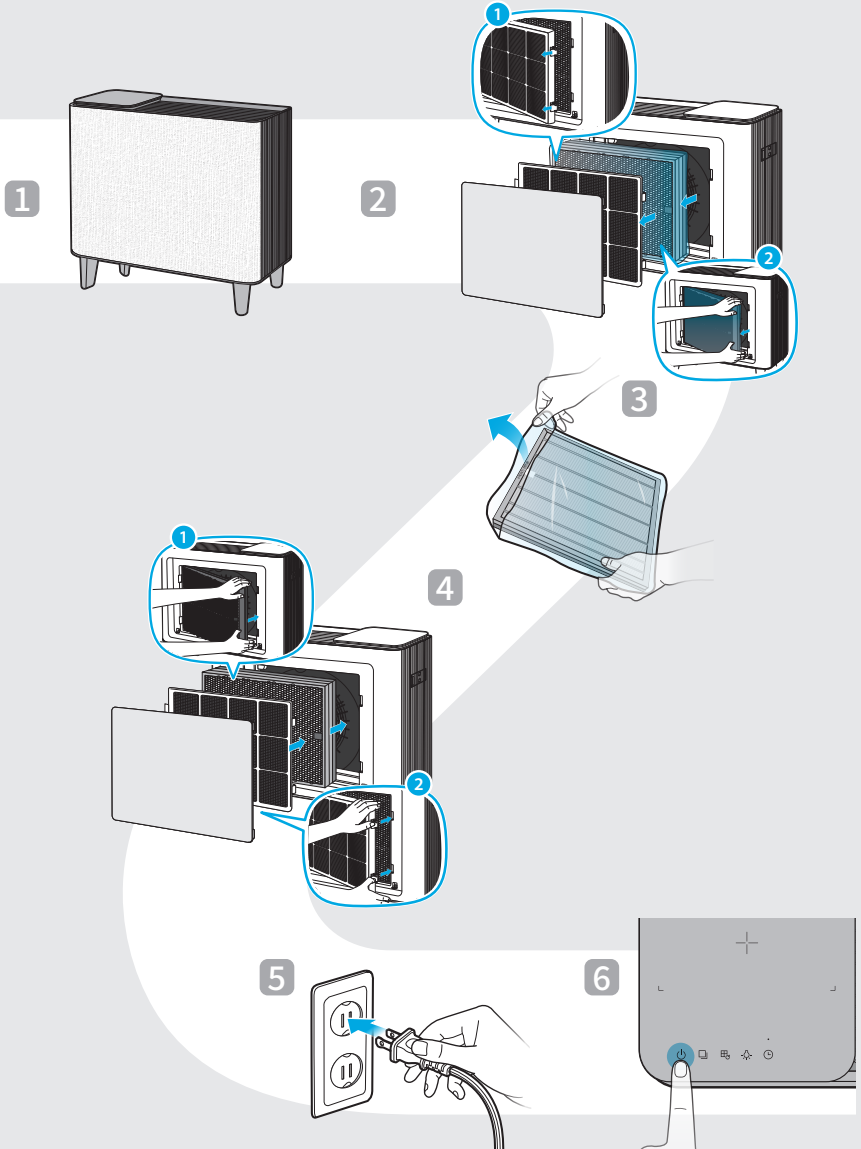

CONNEXION DU PURIFICATEUR D'AIR AU RÉSEAU WI-FI

(Icon  uniquement)

Découvrez le guide de jumelage des applications avec le lien ci-dessous :
<https://iocare.coway.com/manual/us/air/airmegaicons.html>



VÉRIFICATION DE L'APPAREIL

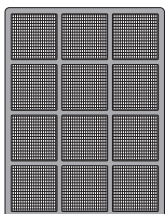
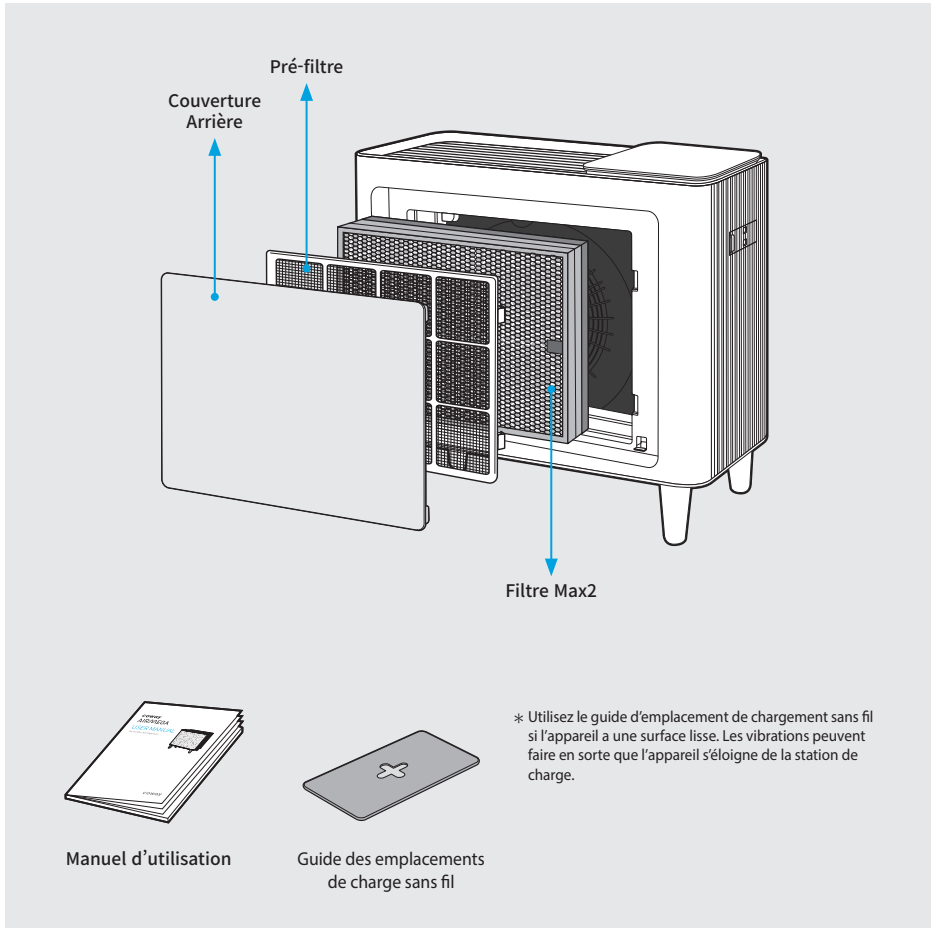

Pré-filtre

Élimine les grosses particules de poussière, la moisissure, les cheveux et les poils d'animaux.

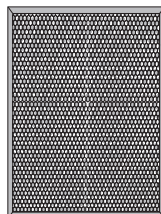

Filtre Max2

Le charbon actif capte et réduit les COV et les odeurs telles que NH_3 , CH_3CHO . De plus, Green True HEPA™ réduit les particules en suspension dans l'air, les allergènes et les contaminants.

TABLE DES MATIÈRES

01 AVANT D'UTILISER L'APPAREIL	5
SYMBOLES UTILISÉS DANS LE PRÉSENT MANUEL	5
CONSIGNES DE SÉCURITÉ	5
02 PRÉPARATION	12
SCHÉMA DES PIÈCES	12
03 INSTALLATION	15
CONFIGURATION DE L'APPAREIL	15
BRANCHEMENT DE L'ALIMENTATION ET MISE EN MARCHÉ DU PURIFICATEUR D'AIR	16
04 OPÉRATION	17
COMMENT FAIRE FONCTIONNER LE PRODUIT MANUELLEMENT	17
UTILISATION DES MODES DE FONCTIONNEMENT	17
MODE INTELLIGENT	17
MODE VEILLE	18
MODE ÉCO	18
RÉGLER LE CAPTEUR DE PARTICULES	19
GUIDE D'INDICATION DE LA QUALITÉ DE L'AIR	20
05 ENTRETIEN	21
CAPTEUR DE POLLUTION	21
NETTOYAGE DE LA SORTIE D'AIR AMOVIBLE ET DE LA GRILLE	22
NETTOYAGE DU COUVERCLE ARRIÈRE ET DU CORPS DU PRODUIT	22
PRÉ-FILTRE	23
COMMENT REMPLACER LE FILTRE	24
FILTRÉ MAX2	25
06 ANNEXE	26
DÉPANNAGE	26
SPÉCIFICATION	28
AVIS JURIDIQUE	29
GARANTIE LIMITÉE	32

SYMBOLES UTILISÉS DANS LE PRÉSENT MANUEL

Les symboles suivants sont utilisés dans ce manuel pour expliquer les procédures, les restrictions, les précautions de manipulation et les instructions à respecter pour la sécurité.

▲ Danger

La mort ou des blessures graves peuvent survenir si les instructions ne sont pas suivies.

▲ Avertissement

Des blessures graves ou des dommages matériels peuvent survenir si les instructions ne sont pas suivies.

▲ Attention

Des blessures légères ou des dommages matériels peuvent survenir si les instructions ne sont pas suivies.

CONSIGNES DE SÉCURITÉ

Lisez et suivez tous les conseils de sécurité et les avertissements avant d'utiliser l'appareil.

Alimentation

▲ Danger

- N'utilisez pas une fiche d'alimentation endommagée ou une prise de courant mal fixée.
- Veillez à brancher la fiche d'alimentation à une prise de courant de 120 V~ 60 Hz mise à la terre.
- Ne tirez pas sur la fiche d'alimentation pour déplacer le produit.
- Ne touchez pas la fiche d'alimentation avec des mains mouillées.
- Ne pliez pas excessivement le cordon d'alimentation et ne le placez pas sous un objet lourd pour éviter tout dommage ou déformation.
- Ne branchez pas et ne débranchez pas le cordon d'alimentation à plusieurs reprises.

- Lorsque la zone d'alimentation entre en contact avec de l'eau, débranchez la fiche et séchez-la complètement avant de l'utiliser.
- Veillez à débrancher le cordon d'alimentation avant de réparer ou d'inspecter le produit ou de changer ses pièces.
- Essuyez complètement la poussière, l'eau, etc. sur les broches de la fiche d'alimentation et les zones de contact avec les broches.
- Ne connectez pas plusieurs appareils électroniques à une même prise de courant. Utilisez toujours une prise séparée pour l'appareil.
- Laissez le cordon d'alimentation débranché lorsque vous n'utilisez pas le produit pendant une longue période.
- Si le cordon d'alimentation est endommagé, n'essayez pas de le remplacer. Contactez plutôt le centre de service pour le remplacer.

▲ Avertissement

- Ne tirez pas sur le cordon d'alimentation pour le débrancher.
- Branchez le produit sur une prise reliée à un disjoncteur de fuite électrique (courant de sensibilité inférieur à 30 mA).

▲ Attention

- Ne pas retirer ou déplacer la fiche d'alimentation pendant le fonctionnement.
- En cas de bruit, d'odeur ou de fumées étranges provenant de l'appareil pendant son fonctionnement, débranchez immédiatement la fiche d'alimentation et contactez le centre de service.

Installation

▲ Danger

- N'installez pas l'appareil à proximité d'une source de chaleur électrique.
- N'installez pas le produit dans un endroit très humide, poussiéreux ou exposé à des projections d'eau (pluie).
- N'utilisez pas et ne stockez pas de gaz ou de substances inflammables à proximité du produit.
- Ne pas installer trop près du mur.

▲ Avertissement

- N'utilisez pas le produit dans un endroit où il peut être en contact direct avec l'eau, comme une salle de bain publique, une salle de douche ou une piscine.

▲ Attention

- Ne pas appliquer une force excessive ni de choc sur le produit.
- Utilisez le produit à une distance d'au moins 20 cm des murs et des objets environnants.
- Installez le produit à un endroit où il n'y a pas d'obstruction à l'avant, à l'arrière, à gauche ou à droite pour permettre une circulation d'air fluide.
- Maintenez une distance d'au moins 2 m avec les appareils électroniques tels que la télévision.
- N'utilisez pas le produit dans un endroit où il y a beaucoup d'odeurs, de fumée ou de graisse autour de lui, comme dans un restaurant ou un lieu de barbecue.
- Ne pas utiliser l'appareil sous la lumière directe du soleil.
- Installez le produit sur un sol plat.

Pendant l'utilisation

▲ Danger

- En cas de bruit étrange, d'odeur de brûlé ou de fumée provenant du produit, débranchez immédiatement le cordon d'alimentation et contactez le centre de service.
- Ne jamais immerger le produit dans l'eau.
- Ne vaporisez pas de substances inflammables, telles que des pesticides ou des désodorisants, dans l'entrée d'air.
- Ne pas ouvrir, réparer ou améliorer le produit de manière arbitraire.
- Ne placez pas un bol rempli d'eau, de produits chimiques, de nourriture, de petits métaux ou de substances inflammables sur le produit.
- Débranchez le cordon d'alimentation avant de nettoyer le produit.
- Si le produit tombe pendant l'utilisation et est mouillé, veillez à le faire inspecter par le centre de service avant de l'utiliser à nouveau.
- Ne pas pulvériser d'eau ni utiliser de benzène ou de diluant sur le produit pour le nettoyer.

- N'insérez pas d'objet pointu tel qu'une perceuse dans le capteur de qualité de l'air.
- N'insérez pas de doigts ou de corps étrangers (épingles, bâton, pièce de monnaie, etc.) dans la sortie d'air.
- Ne laissez pas les enfants s'accrocher ou grimper sur le produit.
- Ne laissez pas les enfants placer leurs mains dans la sortie d'air.
- Lorsqu'il est temps de remplacer le filtre, remplacez-le par un nouveau.
- Lorsque vous remplacez le filtre, mettez l'appareil hors tension avant de le remplacer.
- Lors du remplacement du filtre, ne mettez pas vos doigts dans le guide du ventilateur.
- Ne pas vaporiser d'eau sur le produit.
- Ne pas placer une multiprise sur le produit.

▲ Attention

- Ne pas appliquer une force excessive sur le produit.
- Ne pas pousser ou s'appuyer sur le produit. Le produit peut tomber.
- N'utilisez pas le produit pendant une période prolongée dans un espace clos ou en présence d'un nouveau-né ou d'une personne âgée.
- Assurez-vous que la sortie d'air n'est pas bloquée par du linge, un rideau, etc.
- Utilisez un aspirateur ou de l'eau pour enlever la poussière du pré-filtre.
- Nettoyez régulièrement le pré-filtre et utilisez-le après l'avoir fait sécher suffisamment à l'ombre et avec une bonne ventilation.
- Toute personne dont les capacités physiques, sensorielles ou mentales sont insuffisantes (y compris les enfants) doit être surveillée ou recevoir des instructions pour utiliser le produit.
- Il est recommandé de surveiller les enfants pour s'assurer qu'ils ne jouent pas avec le produit.
- N'insérez pas de corps étrangers (eau, épingle, etc.) dans le corps par l'orifice d'évacuation.

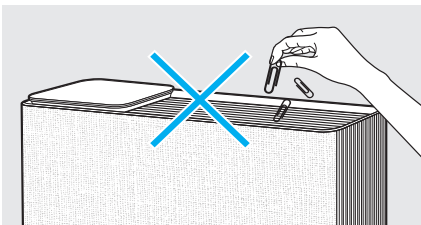

CONSIGNES DE SÉCURITÉ

Lisez et suivez tous les conseils de sécurité et les avertissements avant d'utiliser l'appareil.

Le chargement sans fil

▲ Attention

- Utilisez uniquement des appareils dotés de la fonction de charge sans fil des normes internationales. La vitesse de charge peut varier en fonction de l'élément de charge.
- Ne placez pas de cartes ou d'objets métalliques entre la zone de chargement sans fil et le téléphone. Cela peut arrêter le chargement ou provoquer un échauffement et une surchauffe du matériau métallique.
- Ne placez pas un patch de charge sans fil séparé ou un couvercle de charge sans fil seul dans la zone de charge sans fil. Cela peut générer une chaleur excessive dans le produit, ce qui peut provoquer des brûlures, un dysfonctionnement ou un incendie.
- Si vous placez un verre trempé sur la zone de chargement sans fil, il risque de ne pas être chargé.
- L'étui de protection de l'appareil peut l'empêcher de se charger.
- Le matériau métallique, le support et la bague intelligente peuvent retarder ou arrêter la charge.
- Selon l'épaisseur de l'étui de protection, le chargement peut être retardé ou arrêté.
- Lorsque vous utilisez un étui de type portefeuille/carte, le chargement peut être retardé ou interrompu en raison de l'épaisseur de la carte.
- Retirez la carte du boîtier avant de la charger. Les matériaux magnétiques tels que les cartes de crédit peuvent endommager les informations.

- Placez l'appareil de l'utilisateur dans la zone de charge sans fil et vérifiez si la charge se déroule normalement par l'intermédiaire de l'appareil.
- Ne forcez pas sur le produit.
- Ne touchez pas l'appareil ou la zone de chargement sans fil avec des mains humides pendant le chargement de l'appareil.
- Si de l'eau est renversée sur la zone de charge sans fil, débranchez le cordon d'alimentation et essayez-la avec une serviette sèche pour la sécher.
- Si la zone de chargement sans fil est endommagée, ne l'utilisez pas dans un état endommagé et obtenez un A/S pour l'utiliser.
- Veuillez mettre le produit à niveau avant de l'utiliser.

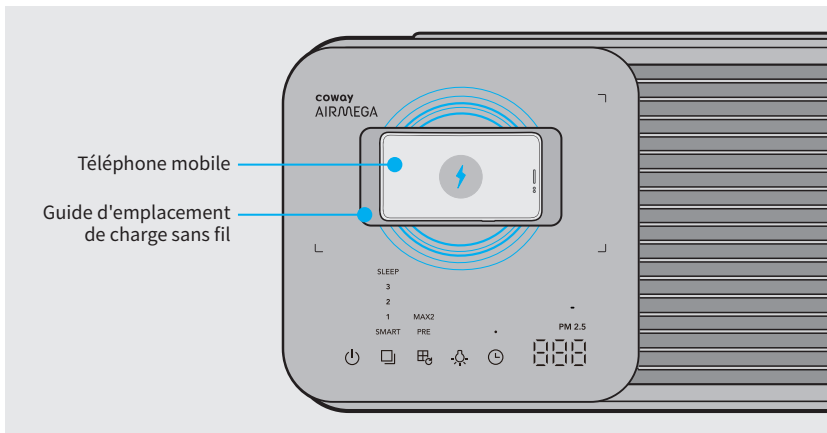

[Position de chargement correcte]

Couvercle frontal (tissu)

▲ Attention

- Ne renversez pas de liquides colorés et ne gribouillez pas sur la couverture avant du produit (tissu). Cela peut provoquer des taches et des contaminations.
- Si vous touchez fréquemment le tissu situé à l'avant du produit avec vos mains, cela peut entraîner une contamination. Pour dépoussiérer et nettoyer, essuyez légèrement avec un plumeau ou un chiffon doux.
- Si le couvercle avant (tissu) est sale, ne le lavez pas à l'eau. Cela peut entraîner une décoloration et une propagation de la contamination.
- Les taches et les salissures de la housse (tissu) dues à la négligence du client font l'objet d'une réparation au prix coûtant.
- Ne placez pas le couvercle avant à proximité de températures élevées ou d'un feu. Cela pourrait déformer le couvercle et provoquer un incendie.

LIRE ET CONSERVER LES PRÉSENTES INSTRUCTIONS

SCHÉMA DES PIÈCES

Vérifier les pièces de l'appareil (extérieur en vue de face et de dessus et panneau de commande) et leur fonctionnement.

Extérieur

Vérifier les pièces et les fonctions de l'extérieur de l'appareil.

Vue de côté

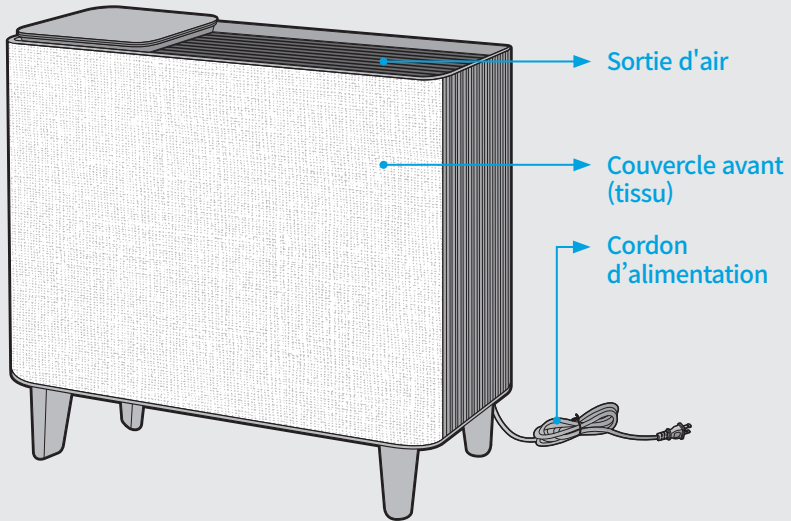

Vue de dessus



SCHÉMA DES PIÈCES

Vérifier les pièces de l'appareil (extérieur en vue de face et de dessus et panneau de commande) et leur fonctionnement.

Après 30 secondes, les boutons du panneau de commande s'éteindront automatiquement. Après veilleuse appuyer sur un bouton du panneau de commande pour réactiver son voyant.

Panneau de commande (Icon)

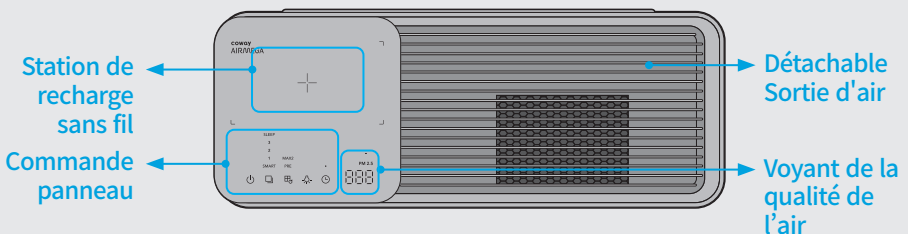
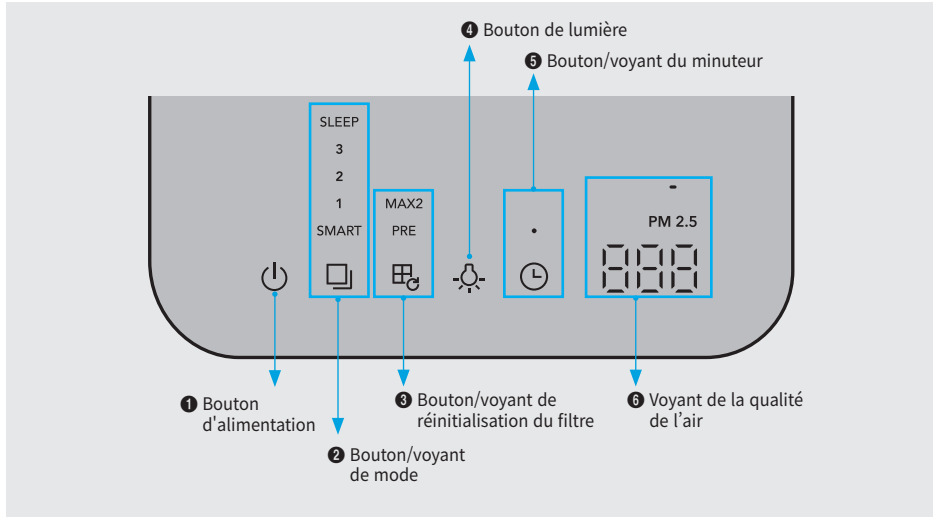

Panneau de commande (Icon **S**)

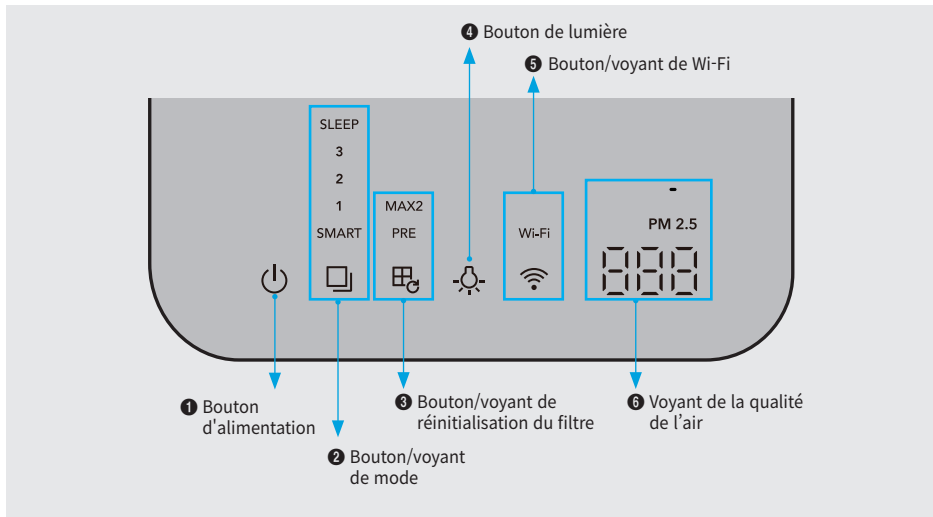

bouton/voyant



1 Bouton d'alimentation

Utiliser le bouton pour allumer ou éteindre l'appareil.



2 Bouton/voyant de mode

Appuyez sur le bouton Mode pour changer de mode dans l'ordre suivant : SMART, SLEEP et ECO.



3 Bouton/voyant de réinitialisation du filtre

Lorsque le voyant de remplacement du filtre est allumé, appuyer sur le bouton correspondant pendant plus de 3 secondes après avoir nettoyé et remis le filtre en place.



4 Bouton de lumière

Allumez et éteignez la qualité de l'air et les autres indicateurs en appuyant sur le bouton d'éclairage.



5 Bouton/voyant du minuteur (Icon uniquement)

Touchez ce bouton pour éteindre automatiquement l'appareil après une heure, 4 heures ou 8 heures. Touchez le bouton du minuteur jusqu'à ce que le voyant lumineux affiche la durée souhaitée.



5 Bouton/voyant de Wi-Fi (Icon uniquement)

Touchez le bouton Wi-Fi pour vous connecter à un réseau Wi-Fi. Une fois connecté au Wi-Fi, le voyant de l'état s'allume.



6 Voyant de la qualité de l'air

La concentration de poussières ultrafines (PM 2.5) s'affiche en haut et en bas.

CONFIGURATION DE L'APPAREIL

⚠ ATTENTION

Veiller à débrancher le cordon d'alimentation avant d'ouvrir les couvercles.

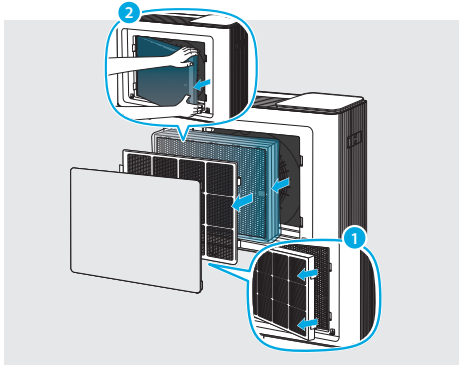

1 Retirez le couvercle arrière.

Tenez les côtés supérieurs gauche et droit du couvercle arrière et détachez-le.

Couverture Arrière → Pré-filtre → Filtre Max2



2 Sortez le filtre et retirez l'emballage plastique.

Retirez l'emballage plastique de tous les filtres, à l'exception du pré-filtre, et assemblez le produit dans l'ordre indiqué dans la procédure d'assemblage des filtres.

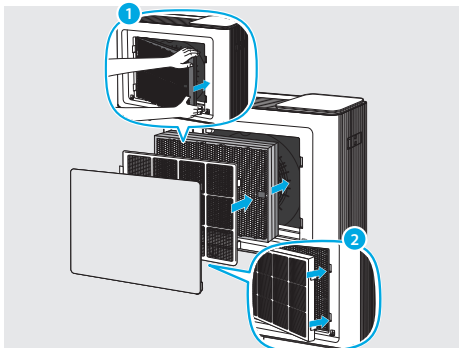

3 Montez le couvercle arrière.

Alignez le couvercle arrière avec le produit et poussez le couvercle pour le monter.

Filtre Max2 → Pré-filtre → Couverture Arrière

BRANCHEMENT DE L'ALIMENTATION ET MISE EN MARCHÉ DU PURIFICATEUR D'AIR

Lorsque les filtres sont préparés, brancher l'alimentation et mettre sous tension le purificateur d'air.

⚠ ATTENTION

Ce produit est destiné à une utilisation de 120 V~ 60 Hz uniquement. S'assurer que votre alimentation répond à ces exigences.

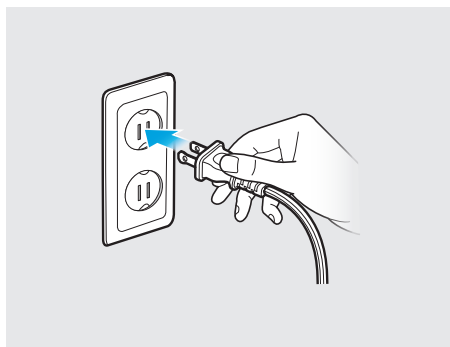

1 Insérez la fiche d'alimentation dans une prise de courant.

Les voyants du purificateur d'air clignotent.

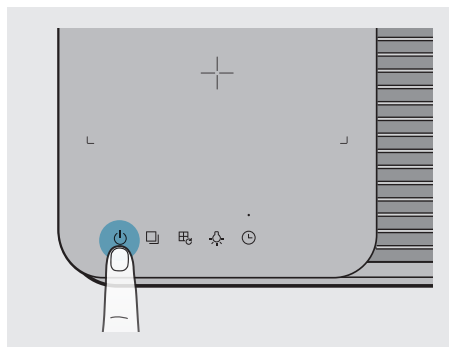

2 Touchez le bouton Alim pour mettre le purificateur d'air sous tension.

Un carillon retentit lorsque le purificateur d'air est mis en marche.

CONNEXION DU PURIFICATEUR D'AIR AU RÉSEAU WI-FI

(Icon  uniquement)

Découvrez le guide de jumelage des applications avec le lien ci-dessous : <https://iocare.coway.com/manual/us/air/airmegaicons.html>



Lorsque le produit fonctionne, appuyez sur le bouton mode et maintenez-le enfoncé pendant environ 3 secondes pour accéder au mode de jumelage bluetooth.



Lorsque le produit fonctionne, appuyez simultanément sur les boutons Light et Wi-Fi pendant environ 3 secondes pour accéder au mode AP.



Lorsque le produit fonctionne, appuyez sur le bouton Wi-Fi pour activer le Wi-Fi.

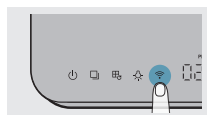

Lorsque le produit fonctionne, appuyez sur le bouton Wi-Fi pendant environ 3 secondes pour désactiver le Wi-Fi.

COMMENT FAIRE FONCTIONNER LE PRODUIT MANUELLEMENT

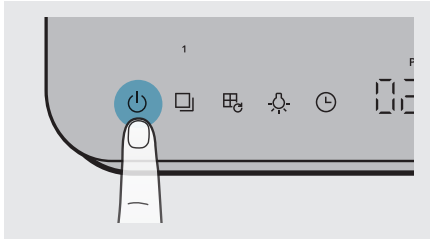

1 Appuyez sur le bouton d'alimentation pour mettre le purificateur d'air en marche. Par défaut, il démarre dans les paramètres précédemment enregistrés.

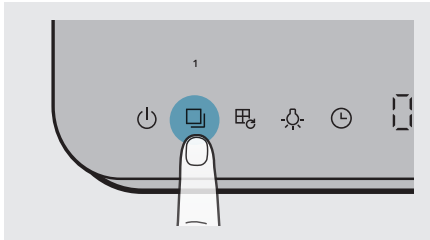

2 Appuyez sur le bouton mode pour sélectionner les vitesses du ventilateur. (Niveau 1 → Niveau 2 → Niveau 3)

- Lorsque vous appuyez sur le Bouton Mode pendant une opération, vous passez en mode manuel.

UTILISATION DES MODES DE FONCTIONNEMENT

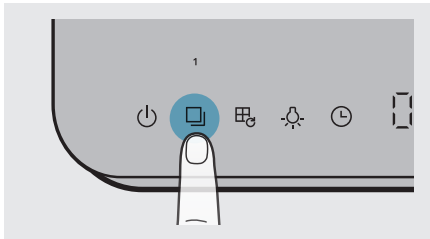

Appuyez sur le bouton mode pour basculer entre SMART, SLEEP et ECO lorsque l'appareil est sous tension.

MODE INTELLIGENT

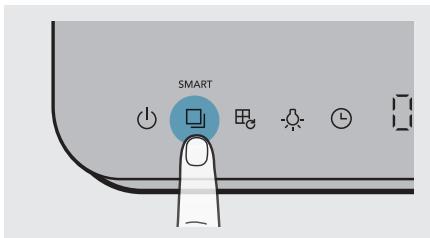

Le purificateur d'air règle automatiquement la vitesse du ventilateur (1, 2 et 3) pour un fonctionnement optimal en fonction de la qualité de l'air intérieur. Ce paramètre convient à la plupart des utilisateurs.

Qualité de l'air	Bon (bleu)	Normal (vert)	Mauvaise santé (jaune)	Très malsain (rouge)
Vitesse du Ventilateur	Niveau 1	Niveau 2	Niveau 2	Niveau 3

MODE VEILLE

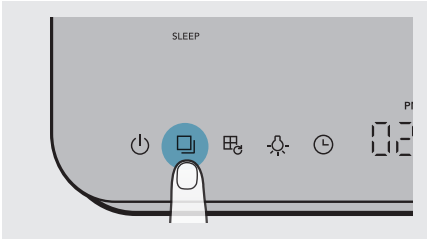

Ce mode minimise la vitesse du ventilateur pendant le fonctionnement pour un environnement silencieux et agréable.

MODE ÉCO

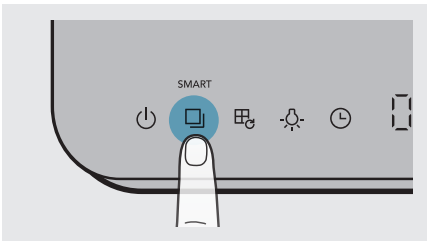

La vitesse du ventilateur du produit (niveau 1 → niveau 2 → niveau 3) s'ajuste automatiquement en fonction de la qualité de l'air intérieur détectée par le capteur. Le mode Eco fonctionne si la qualité de l'air est inférieure au niveau 1 (bon).

	Qualité de l'air Niveau 1	Qualité de l'air Niveau 2,3	Qualité de l'air Niveau 4
Vitesse du Ventilateur	Niveau 1	Niveau 2	Niveau 3

- Lorsqu'il est réglé sur le mode Eco et que le niveau de qualité de l'air intérieur est maintenu propre pendant plus de 10 minutes, le ventilateur s'arrête de fonctionner pendant 30 minutes au maximum.
- Si la qualité de l'air intérieur se dégrade en détectant continuellement des particules, le ventilateur fonctionnera immédiatement, même s'il s'est arrêté, pour purifier la qualité de l'air intérieur.
- Après le redémarrage du ventilateur, si la qualité de l'air intérieur reste propre pendant plus de 10 minutes, le ventilateur se remet en marche et s'arrête.

RÉGLER LE CAPTEUR DE PARTICULES

Lorsque le produit est utilisé pour la première fois, le capteur de qualité de l'air est réglé sur la sensibilité par défaut. Si le niveau de qualité de l'air reste élevé après avoir fait fonctionner le purificateur d'air pendant plus de 2 heures, ou si le niveau de qualité de l'air reste propre après avoir fait fonctionner le purificateur d'air pendant plus de 1 heure, augmentez ou diminuez la sensibilité du capteur.

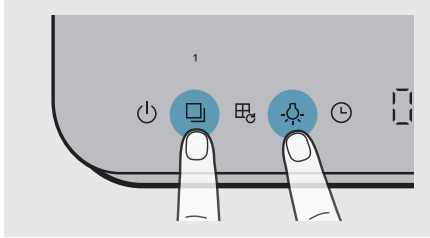

- 1** Lorsque le produit fonctionne, appuyez simultanément sur le bouton mode et le bouton Lumière pendant plus de 2 secondes. Tirez sur le haut du couvercle arrière pour l'ouvrir.

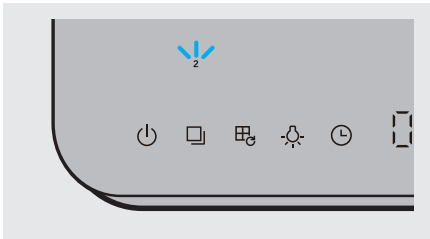

- 2** Le niveau de sensibilité actuellement réglé s'affiche sur l'indicateur.

- La sensibilité par défaut est le niveau 2.

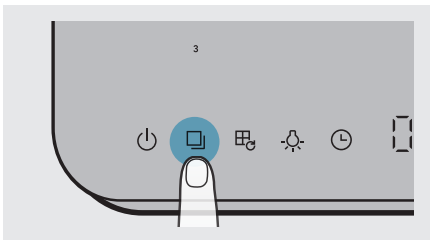

- 3** Appuyez sur le bouton mode pour régler la sensibilité du capteur souhaitée. Le bouton mode clignote comme indiqué ci-dessous une fois que la sensibilité du capteur a été sélectionnée.



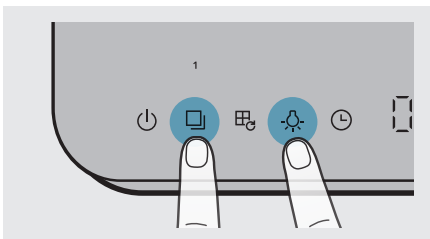

Affichage	1	2	3
Sensibilité	Sensible	Normal	Insensible



- 4** Appuyez simultanément sur les boutons mode et lumière pendant plus de 2 secondes, la sensibilité sélectionnée sera saisie et le produit commencera à fonctionner normalement.

• Si el botón de modo y el botón de iluminación no se presionan en un período de 10 segundos, la sensibilidad del sensor seleccionada se activa automáticamente.

GUIDE D'INDICATION DE LA QUALITÉ DE L'AIR

					
PM 2,5 (µg/m ³)	Normal (réglage de base)	0~15	16~35	36~75	76~

- ▶ Le guide de concentration des PM 2,5 et les critères d'affichage des couleurs sont basés sur les directives fournies par le ministère de l'environnement et pour l'expression numérique de la concentration, l'algorithme de l'entreprise est appliqué. Normal est le paramètre par défaut pour la contamination du produit. Si vous changez le paramètre en Sensible ou Insensible, il sera affiché plus haut ou plus bas que la concentration par défaut de PM 2,5.
- ▶ La concentration de poussière affichée sur le produit mesure l'environnement intérieur en temps réel, elle peut donc différer du guide du ministère de l'environnement et peut varier en fonction du lieu d'utilisation, de la méthode de mesure de l'environnement, etc.
- ▶ La valeur maximale de la concentration de poussière affichée sur le produit est de 500 µg/m³.
- ▶ Si l'humidificateur est utilisé à proximité du purificateur, la mesure de la qualité de l'air peut augmenter.
- ▶ Comme l'humidificateur à ultrasons a de grandes particules de gouttelettes. Le capteur de particules peut les reconnaître comme de la poussière, ce qui entraîne une erreur de calcul du capteur de particules. Tenez-le éloigné du purificateur d'air.
- ▶ Si le niveau de qualité de l'air poussiéreux continue à afficher le nombre maximum de 500, le capteur est contaminé. Par conséquent, nettoyez le capteur de poussière, mettez le produit hors tension, puis remettez-le sous tension afin qu'il puisse fonctionner normalement.
- ▶ L'indicateur PM 2.5 est basé sur la certification des capteurs. Dans des conditions environnementales propres, la lecture basse peut être maintenue en permanence.

CAPTEUR DE POLLUTION

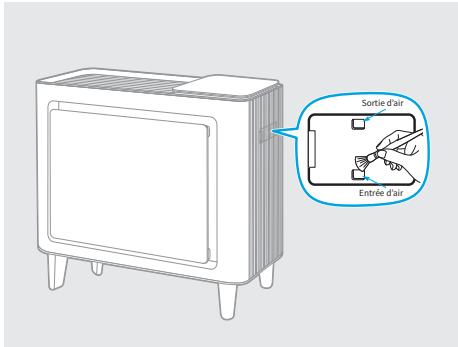

1 Ouvrez le couvercle du capteur de qualité de l'air.

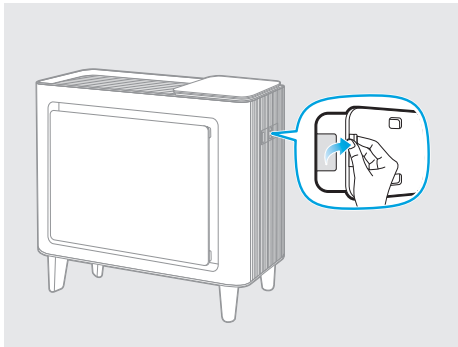

2 Nettoyez la lentille, l'entrée et la sortie de la poussière avec un coton-tige humide, puis retirez l'eau avec un coton-tige sec.

- Les performances de la qualité de l'air peuvent diminuer si elles ne sont pas nettoyées régulièrement.
- Nettoyez plus souvent dans un environnement où la poussière est très présente.

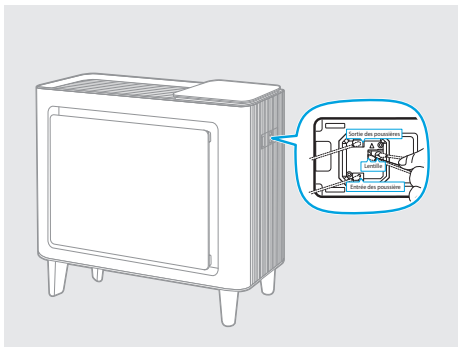

3 Utilisez une brosse douce ou un aspirateur pour nettoyer l'admission d'air et le refoulement d'air du capteur de qualité de l'air.

- Veillez à ce que la poussière ne tombe pas à l'intérieur du produit lorsque vous le nettoyez.

REMARQUE

Débranchez toujours le cordon d'alimentation avant de nettoyer le produit.

Pour nettoyer le produit, n'utilisez pas de solvants organiques (diluant, etc.), d'eau de Javel ou de détergents contenant du chlore ou des abrasifs.

Ne plongez pas le produit dans l'eau et ne le vaporisez pas.

NETTOYAGE DE LA SORTIE D'AIR AMOVIBLE ET DE LA GRILLE

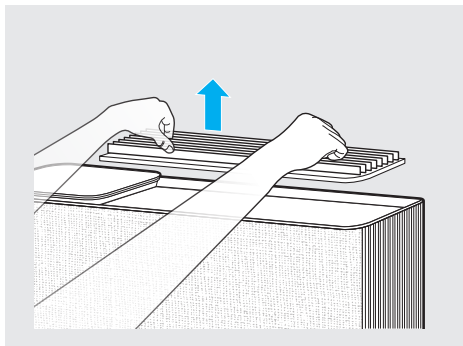

- 1 Retirez la grille de sortie d'air amovible installée sur le dessus de la sortie d'air en la soulevant et en la séparant.

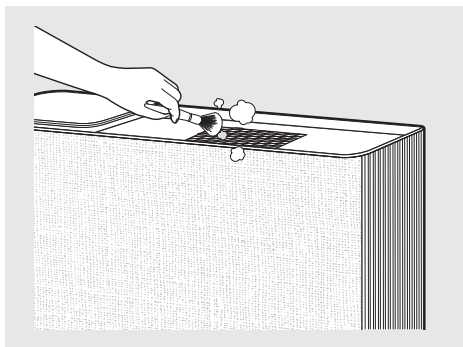

- 2 Utilisez une brosse douce ou un aspirateur pour nettoyer la grille et la sortie d'air.

· Lorsque vous nettoyez la sortie d'air, évitez de faire tomber de la poussière dans celle-ci.

FR

NETTOYAGE DU COUVERCLE ARRIÈRE ET DU CORPS DU PRODUIT

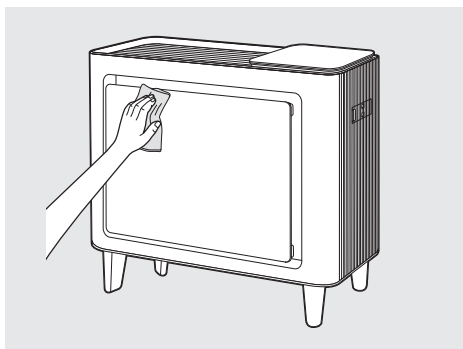

- 1 Utilisez un chiffon sec ou une brosse douce pour enlever la poussière sur le couvercle arrière et le corps principal.

· Utilisez un chiffon légèrement humide pour essuyer lorsque la contamination est élevée (n'utilisez pas d'abrasif).

PRÉ-FILTRE (NETTOYAGE TOUTES LES 2~4 SEMAINES)

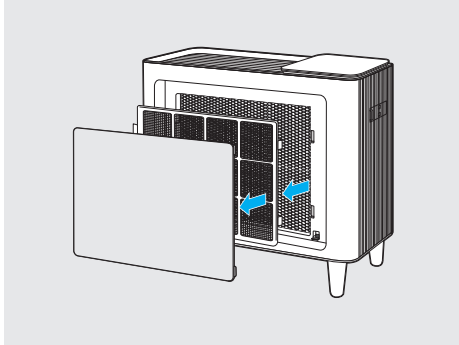

1 Pour l'ouvrir, tirez sur le haut du couvercle arrière.

2 Pour retirer le pré-filtre, tirez sur son clip.

- Faites attention à ne pas laisser tomber la poussière lors du retrait.

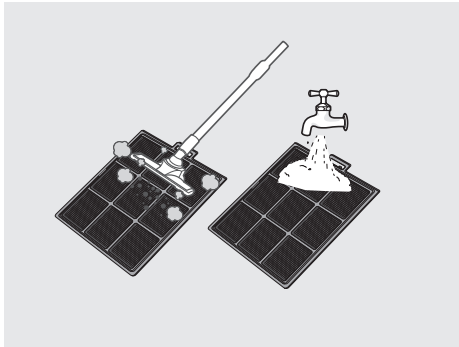

3 Enlevez la poussière avec un aspirateur ou de l'eau selon le degré de poussière et de particules.

- Ne laissez pas la poussière tomber dans l'orifice d'aération lors du nettoyage.

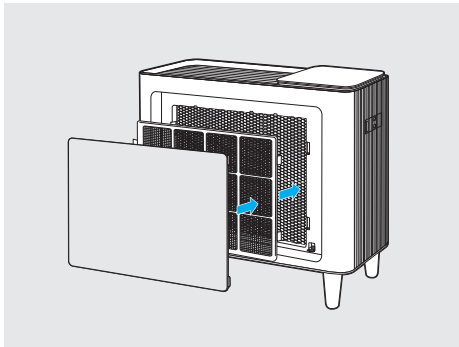

4 Installez le pré-filtre sec complètement dans le produit. Veuillez refermer le couvercle arrière.

REMARQUE

Débranchez toujours la fiche d'alimentation avant de nettoyer le filtre.

Le pré-filtre peut être réutilisé en le dépoussiérant ou en le lavant à l'eau.

Si vous ne nettoyez pas le pré-filtre pendant une longue période, les performances du produit risquent d'être médiocres.

Le filtre Max2 ne peut pas être lavé et réutilisé.

COMMENT REMPLACER LE FILTRE

Comment remplacer

- Se reporter à la méthode d'installation du filtre à la page 15 pour le remplacer.
- Veiller à vérifier le côté frontal avant d'installer le filtre.
- Utilisez un filtre Coway authentique pour maintenir les performances optimales du produit.
- Débrancher le cordon d'alimentation avant de le remplacer.

Cycle de nettoyage et de remplacement du filtre

Filtre	Date de nettoyage et remplacement	Nettoyage/Remplacement
Pré-filtre	Une fois/2~4 semaines	Nettoyer et laver
Filtre Max2	Une fois/12 mois	Remplacement

- Il est basé sur une utilisation de 24 heures par jour à une vitesse de niveau 1.
- Le cycle de remplacement du filtre est une recommandation et peut varier selon l'environnement.

RÉINITIALISER LE CYCLE DE REMPLACEMENT DU FILTRE SÉLECTIONNÉ PAR L'UTILISATEUR

La présente instruction est un guide pour le prochain remplacement du filtre. Le cycle de remplacement et de nettoyage du filtre sélectionné par l'utilisateur lorsque ce dernier remplace ou nettoie un filtre par lui-même avant que la notification de remplacement du filtre ne soit affichée.

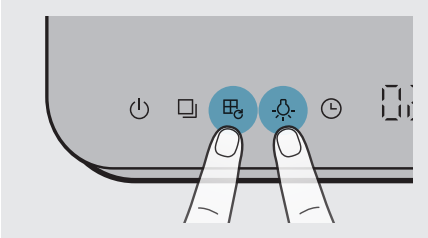

- 1** Appuyer simultanément sur les boutons réinit filtre et lumière pendant plus de 2 secondes.

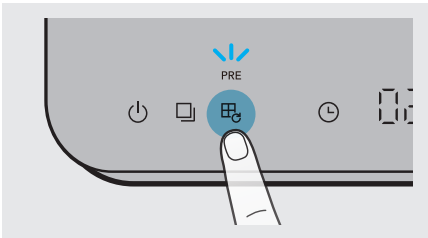

- 2** Le voyant de préfiltre commence à clignoter. Appuyer ensuite sur le bouton réinit filtre pour sélectionner le filtre qui doit être remplacé ou nettoyé. En outre, si vous appuyez sur le bouton réinit filtre pendant plus de 2 secondes, l'option de filtre sélectionnée est réinitialisée.

- Un filtre est sélectionné dans l'ordre suivant. Préfiltre → Filtre Max2 → Préfiltre & Filtre Max2 → Préfiltre
- Si vous ne réinitialisez pas le filtre et appuyez à nouveau simultanément sur le bouton lumière et le bouton réinit filtre] pendant plus de 2 secondes, ou si vous n'appuyez pas sur le bouton mode ou le bouton réinit filtre pendant 10 secondes, le filtre est automatiquement annulé.

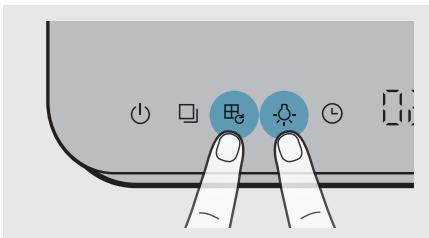

REMARQUE

- Si vous avez remplacé ou géré le filtre avant l'affichage de l'alarme de remplacement du filtre, réinitialisez le cycle de remplacement du filtre à l'aide de la fonction de réinitialisation du cycle de remplacement du filtre qui est sélectionné par l'utilisateur.
- Le réglage de la sensibilité du capteur de qualité de l'air et la réinitialisation du cycle sélectionné par l'utilisateur de remplacement du filtre ont la même méthode d'entrée et d'annulation.

FILTRE MAX2

Comment remplacer le filtre Max2 (Remplacer tous les 12 mois)

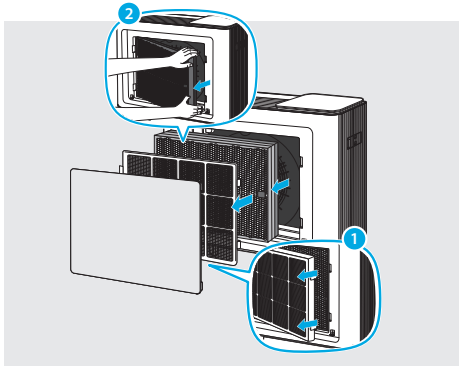

- 1 Ouvrez le couvercle arrière, retirez le pré-filtre du produit, et sortez le filtre Max2.

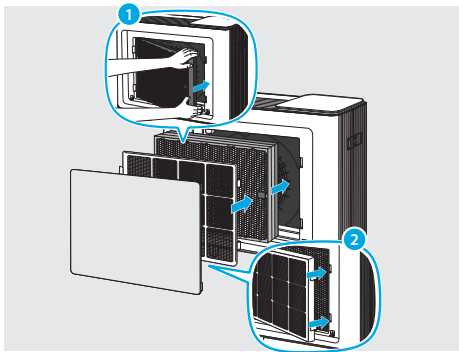

- 2 Après avoir retiré l'emballage plastique, remplacez-le par un nouveau filtre Max2. Refermez le couvercle arrière après avoir assemblé le produit dans l'ordre inverse de sa dépose.

· Pour déterminer quel est le côté avant, recherchez l'étiquette « Front » sur le filtre.

DÉPANNAGE

Avant de contacter le centre de service client, essayer les solutions suivantes. Tout autre entretien doit être effectué par un centre d'assistance Coway.

L'air ne sort pas.

Contrôle	Le cordon d'alimentation est-il branché ?
Solution	Branchez le cordon d'alimentation dans une prise de courant de 120 V~ 60 Hz.
Contrôle	Tous les voyants sont-ils éteints ?
Solution	Appuyez sur le bouton d'alimentation et sélectionnez la fonction souhaitée.
Contrôle	Y a-t-il une panne de courant ?
Solution	Utilisez l'appareil après le rétablissement de l'électricité.

La vitesse du ventilateur ne change pas.

Contrôle	L'indicateur du mode Eco est-il allumé ?
Solution	Le mode vitesse ne peut être sélectionné en dehors du mode de fonctionnement manuel (Normal).
Contrôle	Le voyant du mode veille est-il allumé ?
Solution	Le mode Vitesse ne peut être sélectionné en dehors du mode de fonctionnement manuel (Normal).
Contrôle	L'indicateur du mode automatique est-il allumé ?
Solution	Le mode vitesse ne peut être sélectionné en dehors du mode de fonctionnement manuel (Normal).

La vitesse du ventilateur a considérablement diminué.

Contrôle	La période de nettoyage et de remplacement du filtre est-elle terminée ?
Solution	Vérifiez le cycle de nettoyage et de remplacement du filtre et nettoyez ou remplacez le filtre.

La qualité de l'air ne change pas.

Contrôle	Y a-t-il de la poussière autour de la lentille du capteur de qualité de l'air ?
Solution	Nettoyez la lentille du capteur de qualité de l'air. (Voir P.17).
Contrôle	La qualité de l'air reste-t-elle élevée ?
Solution	Réglez la sensibilité du capteur de qualité de l'air sur Insensible ou Normal. (Voir P.15)
Contrôle	La qualité de l'air reste-t-elle faible ?
Solution	Réglez la sensibilité du capteur de qualité de l'air sur Sensible ou Normal. (Voir P.15)

Une mauvaise odeur se dégage de la sortie d'air.

Contrôle	La période de nettoyage et de remplacement du filtre est-elle terminée ?
Solution	Vérifiez le cycle de nettoyage et de remplacement du filtre et nettoyez ou remplacez le filtre.

DÉPANNAGE

Avant de contacter le centre de service client, essayez les solutions suivantes. Tous les autres services doivent être effectués par un centre de service agréé d'Airmega.

Le voyant E1 clignote-t-il?

Contrôle	Veillez éteindre et rallumer l'appareil.
Solution	Si le problème persiste, contactez le centre d'assistance.

Le voyant E2 clignote-t-il?

Contrôle	Veillez éteindre et rallumer l'appareil.
Solution	Si le problème persiste, contactez le centre d'assistance.

Autres défauts fonctionnels

Contrôle	Vérifiez le problème, débranchez le cordon d'alimentation et contactez le centre de service.
-----------------	--

SPÉCIFICATION

Les spécifications sont sujettes à des modifications mineures pour améliorer les performances de l'appareil.

Élément	Spécification	
Désignation du modèle	Airmega Icon	Airmega Icon S
Couverture	649 ft ² (60 m ²)	
Filtre	Pré-filtre lavable + ensemble de filtres Max2 (charbon actif + filtre Green True HEPA™)	
ENTRÉE	120 V~ 60 Hz, 67 W (épurateur d'air 47 W)	
SORTIE	Chargeur sans fil 20 W	
Poids	19,2 lb (8,7 kg)	
Taille (LxPxH)	22,3 x 8,8 x 21,4 po (567 X 223 X 544 mm)	

La conception et les spécifications du produit peuvent être modifiées sans préavis pour l'application des statuts, l'amélioration du produit et l'amélioration de la qualité.

La norme d'essai CA a mesuré la zone d'utilisation recommandée en fonction des normes d'expédition de Coway (à l'exclusion de l'adaptation de l'air et des filtres optionnels). Et la zone d'utilisation recommandée peut varier en fonction de la présence, du type et de l'environnement d'utilisation du filtre adapté à l'air sélectionné par le client.

AVIS JURIDIQUE

Déclaration de la FCC sur l'exposition aux radiations

Cet équipement est conforme aux limites d'exposition aux radiations fixées par la FCC pour un environnement non contrôlé. Le présent équipement doit être installé et utilisé à une distance minimale de 20 cm entre le émetteur de radiations et votre corps.

Tous changements ou modifications non expressément approuvés par le fabricant pourrait annuler le droit de l'utilisateur d'utiliser l'équipement.

Le présent équipement est conforme aux limites d'exposition aux radiations de l'IC RSS-102 qui sont établies pour un environnement non contrôlé. Le présent équipement doit être installé et utilisé à une distance minimale de 20 cm entre le émetteur de radiations et votre corps.

Tous changements ou modifications non expressément approuvés par le fabricant pourrait annuler le droit de l'utilisateur d'utiliser l'équipement.

L'appareil est conforme aux normes RSS exemptes de licence d'Industrie Canada. Son fonctionnement est sujet aux deux conditions suivantes : (1) L'appareil ne doit pas provoquer d'interférences nuisibles et (2) l'appareil doit accepter toute interférence reçue y compris les interférences susceptibles de provoquer un fonctionnement indésirable.

Le présent appareil numérique de Classe B est conforme à la norme canadienne ICES-003.

Modèle : XWS-CWICON-CV

Nom du modèle : CHARGEUR SANS FIL

Description du produit

Ce produit est un CHARGEUR SANS FIL.

Il peut être chargé sans fil pour iPhone, Samsung, Google et plus (téléphones intelligents).

Il comporte des fonctionnalités telles que la protection contre les surtensions, les surintensités, les surchauffes, les courts-circuits et la détection de corps étrangers. Le produit est largement utilisé dans les bureaux, les maisons, les restaurants, les salles de conférence en plein air, etc.

Instructions d'utilisation

1. Avant utilisation, il faut nettoyer tout corps étranger qui se trouve sur le panneau de travail du produit.
2. Après avoir terminé l'étape précédente, connectez l'alimentation pour charger le téléphone intelligent avec la fonction de charge sans fil sur le panneau. La meilleure position de charge est au centre du panneau.
3. Remarque: Lorsque vous n'utilisez pas le produit, veuillez éteindre l'alimentation pour éviter une surchauffe excessive.

Spécifications électriques

Puissance d'entrée	5 V/2 A 9 V/ 1,67A 12 V/1,5 A
Puissance de sortie	15 W max
Distance de travail	≤ 5 mm
Perte de veille	< 0,7 W

AVERTISSEMENT de la FCC

Cet appareil est conforme à la section 15 des règlements de la FCC.

Son fonctionnement est sujet aux deux conditions suivantes : (1) L'appareil ne doit pas provoquer d'interférences nuisibles et (2) l'appareil doit accepter toute interférence reçue y compris les interférences susceptibles de provoquer un fonctionnement indésirable.

Tout changement ou modification non expressément approuvé par la partie responsable de la conformité pourrait annuler le droit de l'utilisateur d'utiliser cet équipement.

REMARQUE : Cet équipement a été testé et s'est avéré conforme aux limites d'un appareil numérique de classe B, conformément à la section 15 des règlements de la FCC.

Ces limites sont conçues pour fournir une protection raisonnable contre des interférences nuisibles dans une installation résidentielle.

Cet équipement génère, utilise ou peut diffuser une énergie de radiofréquence, et peut provoquer des interférences avec des communications radio s'il n'est pas installé et utilisé conformément aux instructions données dans ce manuel.

Cependant, il n'y a aucune garantie de non interférence lors d'une installation particulière.

Si cet équipement provoque des interférences nuisibles à des réceptions radio ou télévision, ce qui peut arriver en allumant et éteignant l'équipement, l'utilisateur est encouragé à essayer de corriger les interférences en prenant les mesures suivantes :

- Réorienter ou déplacer l'antenne de réception.
- Augmenter la distance entre l'équipement et le récepteur.
- Connecter l'équipement à une prise de courant appartenant à un circuit différent de celui sur lequel le récepteur est connecté.
- Consult the dealer or an experienced radio/TV technician for help.

Pour maintenir la conformité avec les directives d'exposition RF de la FCC, cet équipement doit être installé et utilisé avec une distance minimale de 20 cm entre le radiateur et votre corps : N'utilisez que l'antenne fournie.

Déclaration de l'IC

Le présent appareil numérique de Classe B est conforme à la norme canadienne ICES-003.

L'appareil est conforme aux normes RSS exemptes de licence d'Industrie Canada.

Son fonctionnement est sujet aux deux conditions suivantes : (1) L'appareil ne doit pas provoquer d'interférences et (2) l'appareil doit accepter toute interférence reçue y compris les interférences susceptibles de provoquer un fonctionnement indésirable.

Tous changements ou modifications non expressément approuvés par le fabricant pourraient annuler le droit de l'utilisateur d'utiliser l'équipement.

L'appareil et ses antennes ne doivent pas être placés à proximité ou fonctionner conjointement avec une autre antenne ou un autre émetteur.

Pour les appareils disponibles sur le marché américain/canadien, seuls les canaux 1 à 11 peut être utilisés. La sélection d'autres canaux n'est pas possible.

L'appareil pourrait interrompre automatiquement la transmission en cas d'absence d'informations à transmettre ou de défaillance opérationnelle. À noter que l'intention n'est pas d'interdire la transmission d'informations de commande ou de signalisation, ou l'utilisation de codes répétitifs lorsque la technologie l'exige.

L'appareil pour la bande 5150-5250 MHz est uniquement destiné à un usage intérieur afin de réduire le potentiel d'interférence nuisible aux systèmes mobiles par satellite co-canaux.

AVIS JURIDIQUE

Le gain d'antenne maximal autorisé (pour les appareils dans les bandes 5250-5350 MHz et 5470-5725 MHz) pour respecter la limite de p.i.r.e..

Le gain d'antenne maximum autorisé (pour les dispositifs dans la bande 5725-5825 MHz) pour se conformer aux limites de p.i.r.e. spécifiées pour le fonctionnement point à point et non point à point, selon le cas. Les radars à haute puissance sont attribués comme utilisateurs primaires (ce qui signifie qu'ils ont la priorité) des bandes 5250-5350 MHz et 5650-5850 MHz et ces radars pourraient causer des interférences et/ou des dommages aux dispositifs LE-LAN.

Les appareils ne sont pas capables de transmettre dans la bande 5600-5650 MHz. Cette restriction vise à protéger les radars météorologiques d'Environnement Canada qui fonctionnent dans cette bande. REMARQUE IMPORTANTE :

Déclaration d'exposition aux rayonnements d'IC

Le présent équipement est conforme aux limites d'exposition aux radiations de l'IC RSS-102 qui sont établies pour un environnement non contrôlé. Le présent équipement doit être installé et utilisé à une distance minimale de 20 cm entre l'émetteur de radiations et votre corps.

REMARQUE IMPORTANTE :

Déclaration de l'IC relative à l'exposition aux radiations

Le présent équipement est conforme aux limites d'exposition aux radiations de l'IC RSS-102 qui sont établies pour un environnement non contrôlé. Le présent équipement doit être installé et utilisé à une distance minimale de 20 cm entre le l'émetteur de radiations et votre corps.

Avis concernant l'antenne de transmission

Ce transmetteur radio [IC: 28442-MCRWMBECWP] a été approuvé par Innovation, Sciences et Développement économique Canada pour fonctionner avec les types d'antennes listés ci-dessous, avec le gain maximal autorisé indiqué. Les types d'antennes non inclus dans cette liste qui ont un gain supérieur au gain maximal indiqué pour tout type répertorié sont strictement interdits pour utilisation avec le présent appareil.

Liste des antennes (type, gain maximal (dBi))

Modèle	Type	Gain maximal (dBi)
MW25DEC130PT-V	Antenne PCB à motif	-2400~2483,5MHz : $3,3 \pm 1$ (dBi) -5150~5875MHz : $3,28 \pm 1$ (dBi)

GARANTIE LIMITÉE

AVIS D'ARBITRAGE : LA PRÉSENTE GARANTIE LIMITÉE CONTIENT UNE DISPOSITION D'ARBITRAGE QUI VOUS OBLIGE DE RÉSOUDRE LES LITIGES AVEC COWAY PAR ARBITRAGE EXÉCUTOIRE AU LIEU D'UN TRIBUNAL, À MOINS QUE VOUS CHOISSISSEZ DE NE PAS PARTICIPER. EN ARBITRAGE, LES RECOURS COLLECTIFS ET LES PROCÈS DEVANT JURY NE SONT PAS AUTORISÉS. SE REPORTER À LA SECTION « PROCÉDURE DE RÈGLEMENT DES LITIGES » CI-DESSOUS.

En cas de défaillance du moteur ou d'autres pièces électroniques de l'appareil Coway, en raison d'un défaut de matériaux ou de fabrication dans des conditions d'utilisation domestique normales, pendant la période de garantie stipulée ci-dessous, Coway réparera ou remplacera, à sa discrétion, la pièce et/ou l'appareil. La présente garantie limitée n'est valable que pour l'acheteur au détail original de l'appareil et s'applique uniquement lorsqu'il est acheté et utilisé aux États-Unis, au Canada et au Mexique. Une preuve d'achat au détail d'origine et la vidéo du problème sont nécessaires pour obtenir le service de garantie en vertu de la présente Garantie limitée.

Période de garantie	Étendue de la garantie	Remarque
Un (1) an à compter de la date d'achat au détail d'origine	Toute pièce interne/ fonctionnelle	Filtre exclu
Trois (3) ans à compter de la date d'achat au détail d'origine	Moteur et pièces électroniques	

- Les appareils et pièces de rechange sont garantis pour la partie restante de la période de garantie d'origine ou quatre-vingt-dix (90) jours, selon la période la plus longue.
- Les appareils et pièces de rechange peuvent être neufs ou remis à neuf.

LA PRÉSENTE GARANTIE REMPLACE TOUTE AUTRE GARANTIE, EXPRESSE OU IMPLICITE, Y COMPRIS SANS POUR AUTANT S'Y LIMITER, TOUTE GARANTIE DE VALEUR MARCHANDE OU D'ADÉQUATION À UN USAGE PARTICULIER. DANS LA MESURE OÙ TOUTE GARANTIE IMPLICITE EST REQUISE PAR LA LOI, ELLE EST LIMITÉE EN DURÉE À LA PÉRIODE DE GARANTIE EXPRESSE CI-DESSUS. NI LE FABRICANT NI SON DISTRIBUTEUR NE SERONT RESPONSABLES DE TOUT DOMMAGE ACCESSOIRE, CONSÉCUTIF, INDIRECT, SPÉCIAL OU PUNITIF DE QUELQUE NATURE QUE CE SOIT, Y COMPRIS SANS POUR AUTANT S'Y LIMITER, LES PERTES DE REVENUS OU DE PROFITS, OU TOUT AUTRE DOMMAGE, QU'IL SOIT BASÉ SUR UN CONTRAT, UN TORT OU AUTRE.

Certains États, Provinces ou Pays n'autorisent pas l'exclusion ou la limitation des dommages accessoires ou consécutifs ou des limitations de la durée d'une garantie implicite. Par conséquent, l'exclusion ou la limitation ci-dessus peut ne pas vous concerner. La présente garantie vous confère des droits légaux spécifiques, et vous pouvez également avoir d'autres droits qui varient d'une Province à l'autre.

LA PRÉSENTE GARANTIE LIMITÉE NE COUVRE PAS :

- Les déplacements de service pour délivrer, ramasser, installer ou réparer l'appareil; les instructions au client sur le fonctionnement de l'appareil; la réparation ou le remplacement de fusibles ou la correction de câblage ou de plomberie, ou la correction de réparations/installations non autorisées.
- L'incapacité de l'appareil à fonctionner pendant les pannes de courant et le service électrique interrompu ou inadéquat.
- Les dommages causés par des conduites d'eau qui fuient, qui sont rompues ou gelées, des conduites de drainage obstruées, une alimentation en eau inadéquate ou interrompue ou une alimentation en air inadéquate.
- Les dommages résultant de l'utilisation de l'appareil dans une atmosphère corrosive ou contrairement aux instructions décrites dans le manuel du propriétaire de l'appareil.
- Les dommages à l'appareil causés par des accidents, des parasites, la vermine, la foudre, le vent, le feu, les inondations ou les catastrophes naturelles.
- Dommages ou défaillances causés par une modification ou une altération non autorisée, ou une utilisation à des fins autres que celles prévues.
- Dommage ou défaillance du ventilateur causés lors du transport ou par une mauvaise utilisation du client.
- Dommages ou défaillances causés par des codes de courant électrique, de tension ou de plomberie incorrects, une utilisation commerciale ou industrielle, ou l'utilisation d'accessoires, de composants ou de produits de nettoyage consommables qui ne sont pas approuvés par Coway.
- Les dommages causés par le transport et la manutention, y compris rayures, bosses, copeaux et/ou tout autre dommage à la finition de votre appareil, à moins que de tels dommages résultent de défauts de matériaux ou de fabrication sur le moteur ou d'autres pièces électroniques et qu'ils soient signalés dans un délai d'une (1) semaine après la livraison.
- Dommages ou éléments manquants concernant tout appareil en présentation, en boîte ouverte, à prix réduit ou remis à neuf.
- Appareils dont les numéros de série d'origine ont été supprimés, modifiés ou ne peuvent pas être facilement déterminés. Les numéros de modèle et de série, ainsi que les reçus de vente au détail d'origine, sont requis pour la validation de la garantie.

- Augmentation des tarifs et frais supplémentaires des services publics.
- Réparations lorsque l'appareil est utilisé à des fins anormales et inhabituelles (par exemple, usage commercial, dans des bureaux ou des installations de loisirs) ou contrairement aux instructions décrites dans le manuel du propriétaire de l'appareil.
- Coûts associés au retrait de l'appareil de votre domicile pour les réparations.
- La dépose et la réinstallation de l'appareil s'il est installé dans un endroit inaccessible ou n'est pas installé conformément aux instructions d'installation publiées dans les manuels d'utilisation et d'installation de Coway.
- Les dommages résultant d'une mauvaise utilisation, d'un abus ou d'une installation, réparation ou maintenance incorrectes. Une réparation incorrecte comprend l'utilisation de pièces non approuvées ou spécifiées par Coway.

Les frais de réparation ou de remplacement dans de telles circonstances exclues sont à la charge du consommateur.

POUR OBTENIR UN SERVICE SOUS GARANTIE :

Veillez contacter Coway au 1-800-285-0982 entre 8h00 et 17h00 PT, du lundi au vendredi, pour parler avec un représentant autorisé de Coway. Votre dossier de réclamation de garantie sera ouvert et vous serez invité à envoyer la preuve d'achat, la séquence vidéo montrant le défaut allégué et l'appareil à l'adresse indiquée par le représentant. Dans un délai de 45 jours suivant la réception de ladite preuve, séquence vidéo et appareil, Coway soit (i) vous enverra l'appareil réparé ou remplacé sans frais, soit (ii) vous renverra votre appareil d'origine à vos frais si votre réclamation de garantie est refusée, ce qui vous sera rapidement notifié par Coway. LA PREUVE D'ACHAT, LA VIDÉO ET L'APPAREIL DOIVENT ÊTRE REÇUS PAR COWAY DANS LES 30 JOURS SUIVANT L'OUVERTURE DE VOTRE DOSSIER DE RÉCLAMATION DE GARANTIE.

Pour plus d'informations sur l'appareil, veuillez visiter le site Internet de Coway à <http://www.cowaymega.com>

Pour plus d'assistance, veuillez écrire à :

Coway USA, Inc. 4221 Wilshire Blvd., STE 210 Los Angeles, CA 90010

PROCÉDURE DE RÈGLEMENT DES LITIGES :

TOUS LES LITIGES ENTRE VOUS ET COWAY DÉCOULANT OU SE RAPPORTANT DE QUELQUE MANIÈRE QUE CE SOIT À LA PRÉSENTE GARANTIE LIMITÉE OU À L'APPAREIL, SERONT RÉSOLUS EXCLUSIVEMENT PAR ARBITRAGE EXÉCUTOIRE ET NON PAR UN TRIBUNAL DE DROIT COMMUN. L'ARBITRAGE EXÉCUTOIRE

SIGNIFIE QUE VOUS ET COWAY RENONCEZ CHACUN AU DROIT À UN PROCÈS DEVANT JURY ET D'APPORTER OU DE PARTICIPER À UN RECOURS COLLECTIF.

Définitions. Aux fins de la présente section, les références à « Coway » désignent Coway USA, Inc., ses parents, filiales et sociétés affiliées, et chacun de ses dirigeants, administrateurs, employés, agents, bénéficiaires, prédécesseurs en intérêt, successeurs, ayant droit et fournisseurs; les références au « litige » ou à la « réclamation » doivent inclure tout litige, réclamation ou controverse de quelque nature que ce soit (qu'ils soient fondés sur contrat, délit, loi, règlement, ordonnance, fraude, fausse déclaration ou toute autre théorie juridique ou équitable) découlant ou relatif de quelque manière que ce soit à la vente, état ou performance de l'appareil ou à la présente Garantie limitée.

Notice de litige. Si vous avez l'intention d'engager une procédure d'arbitrage, vous devez d'abord en informer Coway par écrit au moins 30 jours avant le début de l'arbitrage en envoyant une lettre à Coway USA, Inc. , Attn : Legal Department- Arbitration, 4221 Wilshire Blvd., STE 210, Los Angeles, CA 90010.

Vous et Coway acceptez d'entamer des discussions de bonne foi visant à résoudre à l'amiable votre réclamation. La notice doit inclure votre nom, votre adresse et votre numéro de téléphone; identifier l'appareil faisant l'objet de la réclamation; et décrire la nature de la réclamation et de la réparation demandée. Si vous et Coway ne parvenez pas à résoudre le litige dans les 30 jours, l'une ou l'autre des parties peut soumettre sa réclamation à l'arbitrage.

Accord sur l'arbitrage exécutoire et renoncation aux recours collectif. En cas de non-résolution du litige au cours de la période de 30 jours suivant l'envoi d'une notice écrite à Coway, vous et Coway acceptez de résoudre toutes les réclamations entre vous uniquement par voie d'arbitrage exécutoire sur une base individuelle, sauf si vous choisissez de ne pas participer comme indiqué ci-dessous. Aucun litige entre vous et Coway ne doit être combiné ou consolidé avec un litige impliquant l'appareil ou la réclamation d'une autre personne ou entité. Plus précisément, sans limitation de ce qui précède, un litige entre vous et Coway ne doit en aucun cas se dérouler dans le cadre d'un recours collectif ou d'une action représentative. Au lieu d'un arbitrage, l'une ou l'autre des parties peut intenter une action individuelle devant le tribunal des petites créances, mais cette action ne peut être intentée par voie de recours collectif ou d'action représentative.

Règles et procédures d'arbitrage. Pour commencer l'arbitrage d'une réclamation, vous ou Coway devez faire une demande écrite d'arbitrage. L'arbitrage sera administré par l'American Arbitration Association (« AAA ») et sera mené devant un arbitre unique en vertu des règles d'arbitrage des consommateurs de l'AAA qui sont en vigueur au moment où l'arbitrage est ouvert (dénommé « Règles de l'AAA ») et selon les procédures stipulées dans la présente section. Les Règles de l'AAA sont disponibles en ligne à www.adr.org/consumer. Envoyer une copie de votre demande écrite d'arbitrage, ainsi qu'une copie de cette présente disposition, à l'AAA de la manière décrite dans les Règles de l'AAA. Vous devez également envoyer une copie de votre demande écrite à Coway USA, , Inc. Attn : Legal Department- Arbitration, 4221 Wilshire Blvd., STE 210, Los Angeles, CA 90010. En cas de conflit entre les Règles de l'AAA et les règles énoncées dans la présente section, les règles énoncées dans la présente section prévaudront. Cette disposition d'arbitrage est régie par la loi Federal Arbitration Act. Un jugement peut être rendu sur la sentence arbitrale devant tout tribunal compétent. Toutes les questions doivent être tranchées par l'arbitre, sauf que les questions relatives à la portée et au caractère exécutoire de la disposition d'arbitrage et à l'arbitrabilité du litige sont du ressort du tribunal. L'arbitre est lié par les termes de la présente disposition.

Loi applicable. La loi de l'État de votre résidence régit cette Garantie limitée et tout litige entre nous, sauf dans la mesure où cette loi est préemptée ou incompatible avec la loi fédérale applicable.

Honoraires/Frais. Si vous l'emportez dans l'arbitrage, Coway paiera les honoraires et frais de vos avocats tant qu'ils sont raisonnables, en tenant compte de facteurs incluant, sans toutefois s'y limiter, le montant de l'achat et le montant de la réclamation. Nonobstant ce qui précède, si la loi applicable autorise l'attribution de frais et honoraires raisonnables d'avocat, un arbitre peut les accorder dans la même mesure qu'un tribunal le ferait. Si l'arbitre constate que le fond de votre réclamation ou que le remède demandé est frivole ou présenté dans un but inapproprié (tel que mesuré par les normes énoncées dans la Federal Rule of Civil Procedure 11(b)), le paiement de tous les frais d'arbitrage seront alors régis par les Règles de l'AAA. Dans une tel cas, vous convenez de rembourser Coway pour toutes les sommes précédemment déboursées par elle, qui sont autrement votre obligation de payer en vertu des Règles de l'AAA.

Audiences et lieu. Si votre réclamation est inférieure à 25 000 \$, vous pouvez choisir que l'arbitrage se déroule uniquement sur la base (1) des documents soumis à l'arbitre, (2) d'une audience téléphonique, ou (3) d'une audience en personne tel qu'établi par les Règles de l'AAA. Si votre réclamation est supérieure à 25 000 \$, le droit à une audience sera déterminé par les Règles de l'AAA. Toutes les audiences d'arbitrage en personne auront lieu au district judiciaire fédéral dans lequel vous résidez, sauf si nous convenons tous les deux d'un autre lieu ou si nous acceptons un arbitrage téléphonique.

Non participation. Vous pouvez décider de ne pas participer à cette procédure de règlement des litiges. Si vous décidez de ne pas participer, ni vous ni Coway ne pouvez exiger que l'autre participe à une procédure d'arbitrage. Pour vous retirer, vous devez envoyer un avis à Coway au plus tard 30 jours civils à compter de la date d'achat de l'appareil par le premier acheteur consommateur, soit en : (i) envoyant un courriel à info@cowaymega.com avec l'objet : « Arbitration Opt Out » ou (ii) en appelant le 1-800-285-0982. Vous devez inclure dans le courriel de retrait ou fournir par téléphone : (a) votre nom et adresse; (b) la date à laquelle l'appareil a été acheté; (c) le nom ou le numéro de modèle de l'appareil; et (d) le numéro de série (le numéro de série se trouve sur l'appareil).

Vous ne pouvez vous retirer de la procédure de règlement des litiges que de la manière décrite ci-dessus (c'est-à-dire par courriel ou par téléphone); aucune autre forme d'avis ne sera effective pour se retirer de cette procédure de règlement des litiges. Le retrait de cette procédure de résolution des litiges n'affectera en rien la couverture de la Garantie limitée, et vous continuerez à bénéficier de tous les avantages de la Garantie limitée. Si vous conservez l'appareil et si vous ne vous retirez pas, vous acceptez toutes les modalités et conditions de la clause d'arbitrage décrite ci-dessus.

CARACTERÍSTICAS DESTACADAS

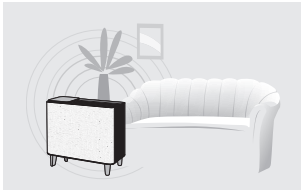

Diseño sensato y sofisticado

El diseño interior de primera calidad puede ofrecer un toque de elegancia a su hogar.

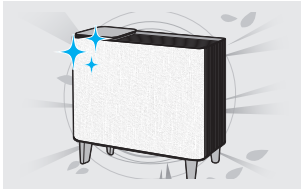

Cubierta frontal de lujo

La cubierta frontal está hecha de tejido real que puede minimizar la contaminación, lo que crea un espacio cálido y suave.

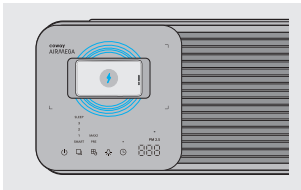

Carga inalámbrica sencilla

La función de carga inalámbrica rápida en la placa superior facilita la carga de sus dispositivos.

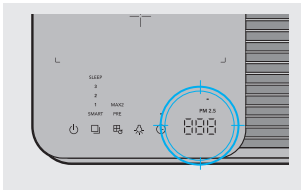

Indicador de calidad del aire

El nivel de polvo ultrafino (PM2.5) que se muestra permite verificar la calidad del aire interior de un solo vistazo.

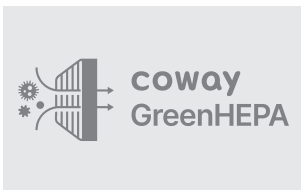

La filtración HyperCaptive™ con tecnología Green True HEPA

Filtra de forma eficiente diferentes fuentes de peligro y captura el 99,999 %* del material particulado de tamaño nanométrico de hasta 0,01 micras, que es menor que el tamaño de la mayoría de los virus y bacterias.



Conexión del purificador de aire a la red Wi-Fi

(Solo Icon )

Haga clic en el siguiente vínculo para consultar la guía de emparejamiento de la aplicación :

<https://iocare.coway.com/manual/us/air/airmegaicons.html>

* Las pruebas de Korea Conformity Laboratories (KCL) han demostrado que los purificadores de aire Coway atrapan el polvo, el polen, la caspa, los virus y las bacterias del aire. Han sido probados en una cámara de 30 m3 de acuerdo con la norma de la Korea Air Cleaning Association (SPS-KACA 002-132:2018 Modified) para medir el tamaño de 0,01 µm de la tasa de eliminación de partículas. Fueron probados a la velocidad de ventilador máxima a condiciones de temperatura ambiente y humedad normales. El desempeño puede variar en el entorno de vida real de los clientes.

GUÍA DE INICIO RÁPIDO

No opere el producto hasta completar estos pasos primero.

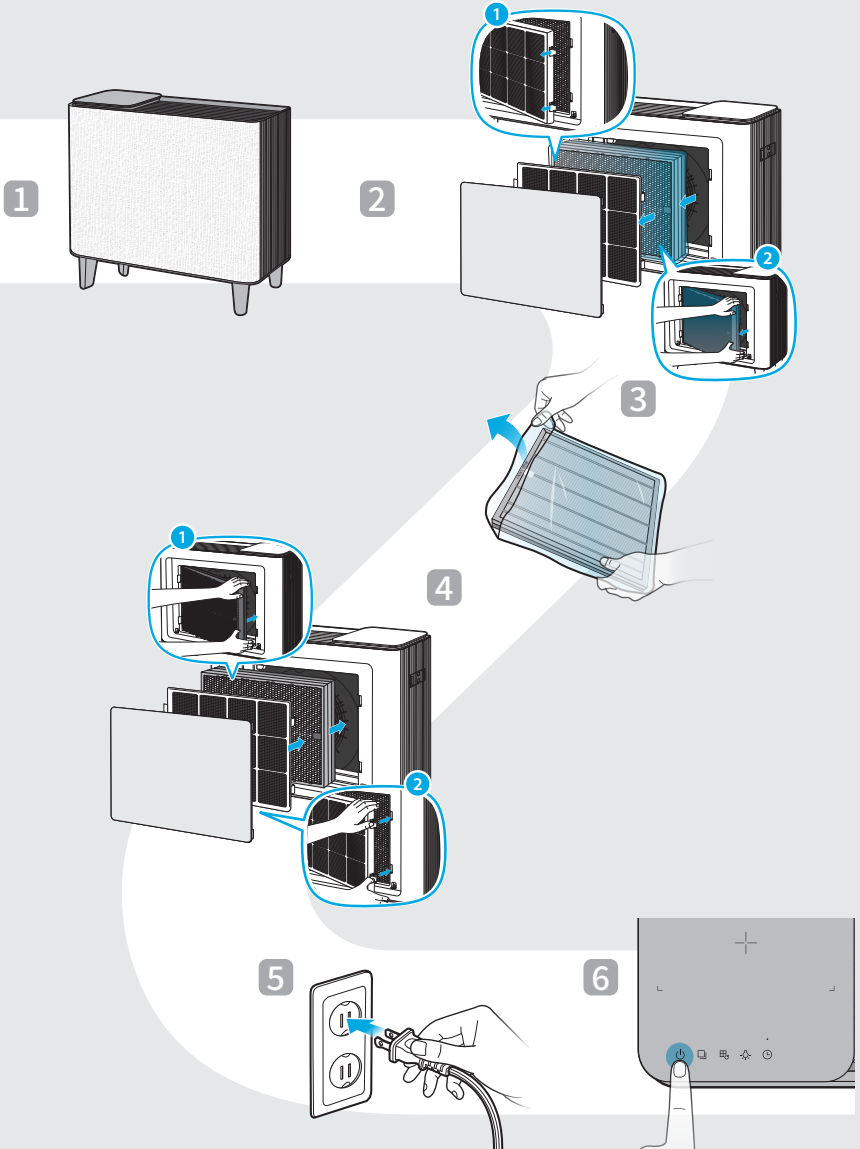

CONEXIÓN DEL PURIFICADOR DE AIRE A LA RED WI-FI

(Solo Icon )

Haga clic en el siguiente vínculo para consultar la guía de emparejamiento de la aplicación : <https://iocare.coway.com/manual/us/air/airmegaicons.html>



VERIFICACIÓN DEL PRODUCTO

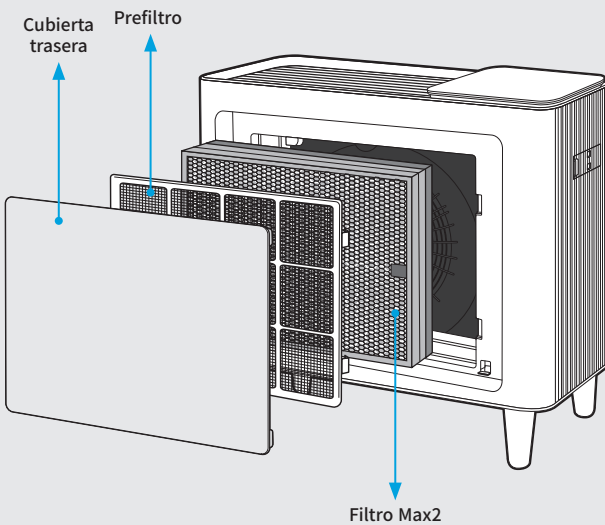

Cubierta trasera

Prefiltro

Filtro Max2

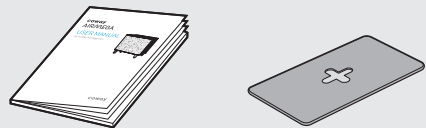

Manual de instrucciones

Guía de ubicación de la carga inalámbrica

* Utilice la guía de ubicación de la carga inalámbrica si el dispositivo tiene una superficie lisa. La vibración puede hacer que el dispositivo se aparte de la estación de carga.

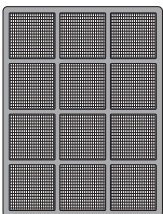

Prefiltro

Elimina las partículas de polvo grande, el moho, los cabellos y el pelo de las mascotas.

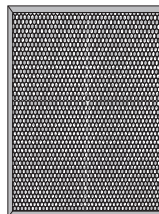

Filtro Max2

El carbón activado captura y reduce compuestos orgánicos volátiles (COV) y olores como los del NH_3 y el CH_3CHO . Además, Green True HEPA™ reduce los contaminantes, los alérgenos y las partículas en suspensión.

ÍNDICE

01 ANTES DE USAR EL PRODUCTO	5
SÍMBOLOS USADOS EN ESTE MANUAL	5
INSTRUCCIONES DE SEGURIDAD	5
02 PREPARACIÓN	12
DIAGRAMA DE PARTES	12
03 INSTALACIÓN	15
CONFIGURACIÓN DEL PRODUCTO	15
CONEXIÓN DE LA ALIMENTACIÓN Y ENCENDIDO DEL PURIFICADOR DE AIRE	16
04 OPERACIÓN	17
CÓMO OPERAR EL PRODUCTO MANUALMENTE	17
USO DE LOS MODOS DE OPERACIÓN	17
MODO INTELIGENTE	17
MODO SUEÑO	18
MODO ECO	18
AJUSTE DEL SENSOR DE PARTÍCULAS	19
GUÍA DE INDICACIÓN DE LA CALIDAD DEL AIRE	20
05 MANTENIMIENTO	21
SENSOR DE CONTAMINACIÓN	21
LIMPIEZA DE LA REJILLA Y LA SALIDA DE AIRE DESMONTABLE	22
LIMPIEZA DE LA CUBIERTA TRASERA Y EL CUERPO DEL PRODUCTO	22
PREFILTRO	23
CÓMO REEMPLAZAR EL FILTRO	24
FILTRO MAX2	25
06 APÉNDICE	26
RESOLUCIÓN DE PROBLEMAS	26
ESPECIFICACIONES	28
AVISO LEGAL	29
GARANTÍA LIMITADA	32

SÍMBOLOS USADOS EN ESTE MANUAL

Los símbolos que se indican a continuación se usan en este manual para explicar procedimientos, restricciones, precauciones sobre manipulación e instrucciones que deben observarse para garantizar la seguridad.

▲ Peligro

Si no se siguen las instrucciones, pueden producirse lesiones graves o la muerte.

▲ Advertencia

Si no se siguen las instrucciones, pueden producirse lesiones graves o daños materiales.

▲ Precaución

Si no se siguen las instrucciones, pueden producirse lesiones leves o daños materiales.

INFORMACIÓN DE SEGURIDAD

Lea y siga todos los consejos y advertencias de seguridad antes de usar el producto.

Alimentación

▲ Peligro

- No utilice un enchufe dañado ni un tomacorriente suelto.
- Asegúrese de conectar el enchufe del cable de alimentación a un tomacorriente de 120 V y 60 Hz con toma de tierra.
- No tire del cable de alimentación para mover el producto.
- No toque el enchufe del cable de alimentación con las manos mojadas.
- Para evitar daños o deformaciones, no doble el cable de alimentación excesivamente ni lo coloque bajo objetos pesados.
- No enchufe y desenchufe el cable de alimentación repetidamente.
- Si el área de alimentación entra en contacto con agua, desconecte el enchufe y séquelo bien antes de utilizarlo.

- Asegúrese de desenchufar el cable de alimentación antes de reparar o inspeccionar el producto o antes de cambiar las piezas.
- Elimine completamente la suciedad, el agua, etc. de las clavijas del enchufe del cable de alimentación y de las superficies en contacto con las clavijas.
- No conecte varios productos electrónicos a un tomacorriente. Use siempre un tomacorriente independiente con el producto.
- Deje el cable de alimentación desenchufado si va a transcurrir mucho tiempo sin que use el producto.
- Si el cable de alimentación está dañado, no lo reemplace. En su lugar, contáctese con el centro de servicio para su reemplazamiento.

▲ Advertencia

- No tire del cable de alimentación para desenchufarlo.
- Enchufe el producto en un tomacorriente conectado a un disyuntor eléctrico (corriente de sensibilidad inferior a 30 mA).

▲ Precaución

- No retire o mueva el cable de alimentación durante la operación.
- Si el producto expulsa humo, ruido u olores extraños, desconecte el enchufe del cable de alimentación inmediatamente y contáctese con el centro de servicio.

Instalación

▲ Peligro

- No instale el dispositivo cerca de dispositivos de calefacción eléctrica.
- No instale el producto en lugares demasiado húmedos, polvorientos o expuestos a salpicaduras de agua (lluvia).
- No use ni almacene gases o sustancias inflamables cerca del producto.
- No lo instale demasiado cerca de la pared.

⚠ Advertencia

- No utilice el producto en un lugar en el que pueda estar en contacto directo con el agua, como un baño público, un cuarto de duchas o una piscina.

⚠ Precaución

- No someta el producto a fuerzas ni choques excesivos.
- Utilice el producto a una distancia superior a 20 cm de las paredes y objetos circundantes.
- Instale el producto donde no haya ninguna obstrucción en la parte frontal, trasera, izquierda o derecha para permitir una circulación de aire fluida.
- Mantenga al menos 2 m de distancia entre aparatos electrónicos como el televisor.
- No utilice el producto en un lugar donde haya mucho olor, humo o grasa alrededor, como en un restaurante o una barbacoa.
- No use el producto bajo la luz solar directa.
- Instale el producto en suelos no inclinados.

Durante el uso

⚠ Peligro

- Si hay un sonido extraño, olor a quemado o sale humo del dispositivo, desconecte el enchufe del cable de alimentación inmediatamente y contáctese con el centro de servicio.
- Nunca sumerja el producto en el agua.
- No rocíe sustancias inflamables, como insecticidas o ambientadores, en la entrada de aire.
- No abra, repare ni remodele el producto de forma arbitraria.
- No coloque recipientes llenos de agua, productos químicos, alimentos, objetos metálicos pequeños ni sustancias inflamables sobre el producto.
- Desenchufe el cable de alimentación antes de limpiar el producto.
- Si el producto se cae durante su uso y se moja, asegúrese de que el centro de servicio lo inspecciona antes de volver a utilizarlo.
- No rocíe agua ni utilice bencina o diluyente sobre el producto para limpiarlo.

- No introduzca objetos filosos, como una barrena, en el sensor de calidad del aire.
- No introduzca los dedos ni objetos extraños (alfileres, palos, monedas, etc.) en la salida de aire.
- No deje que los niños se cuelguen del producto o se suban en él.
- No deje que los niños pongan la mano en la salida de aire.
- Sustituya el filtro por uno nuevo cuando llegue el momento de reemplazarlo.
- Cuando sustituya el filtro, desconecte el cable de alimentación antes de sustituirlo.
- Al sustituir el filtro, no introduzca los dedos en la guía del ventilador.
- No rocíe agua sobre el producto.
- No coloque un tomacorriente múltiple encima del producto.

▲ Precaución

- No someta el producto a fuerzas excesivas.
- No empuje ni se apoye sobre el producto. Este puede caerse.
- No utilice el producto durante un periodo de tiempo prolongado en un lugar cerrado o donde se encuentre un bebé o una persona mayor.
- Asegúrese de que ninguna cortina o prenda de vestir bloquea la salida de aire.
- Utilice una aspiradora o agua para eliminar el polvo del prefiltro.
- Limpie el prefiltro con regularidad y utilícelo luego de haberlo secado lo suficiente a la sombra y con buena ventilación.
- Las personas con limitaciones físicas, sensoriales o psíquicas (incluidos los niños) deben ser supervisadas o recibir instrucciones para usar el producto.
- Se recomienda vigilar a los niños para asegurarse de que no juegan con el producto.
- No introduzca objetos extraños (agua, alfileres, etc.) en el cuerpo del producto a través del orificio de descarga.

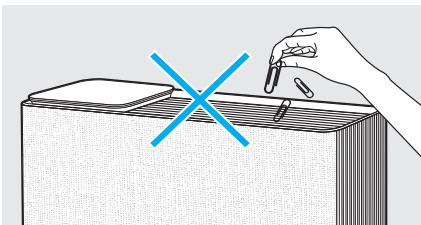

INFORMACIÓN DE SEGURIDAD

Lea y siga todos los consejos y advertencias de seguridad antes de usar el producto.

Carga inalámbrica

▲ Precaución

- Utilice solo dispositivos con la función de carga inalámbrica de las normas internacionales. La velocidad de carga puede variar en función del elemento de carga.
- No coloque tarjetas ni objetos metálicos entre la zona de carga inalámbrica y el teléfono. Podría detener la carga o hacer que el material metálico se caliente o se sobrecaliente.
- No coloque un parche de carga inalámbrica o una cubierta de carga inalámbrica solos en el área de carga inalámbrica. Podría provocar un calor excesivo en el producto, lo que podría causar quemaduras, fallas de funcionamiento o un incendio.
- Si coloca un cristal templado en la zona de carga inalámbrica, es posible que el producto no se cargue.
- La funda protectora del dispositivo puede impedir que se cargue.
- El material metálico, el soporte y el anillo inteligente pueden retrasar o detener la carga.
- En función del grosor de la funda protectora, la carga puede retrasarse o detenerse.
- Si se utiliza una funda de tipo cartera/tarjeta, la carga puede demorarse o detenerse debido al grosor de la tarjeta.
- Saque la tarjeta de la funda antes de cargar el producto. Los materiales magnéticos, como las tarjetas de crédito, pueden dañar la información.
- Coloque el dispositivo del usuario en el área de carga inalámbrica y verifique si la carga se está realizando con normalidad en el dispositivo.

- No someta el producto a la fuerza.
- No toque el dispositivo o la zona de carga inalámbrica con las manos mojadas mientras se carga el dispositivo.
- Si se derrama agua en la zona de carga inalámbrica, desenchufe el cable de alimentación y séquelo con una toalla.
- Si la zona de carga inalámbrica está dañada, no la utilice y solicite servicio posventa para utilizarlo.
- Por favor, nivele el producto antes de utilizarlo.

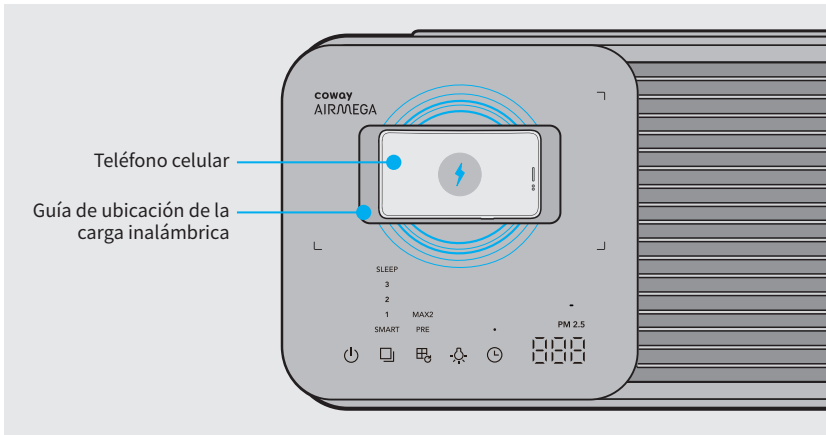

[Posición de carga correcta]

Cubierta frontal (tejido)

▲ Precaución

- No derrame líquidos de color ni escriba en la cubierta frontal (tejido) del producto, ya que pueden aparecer manchas y contaminación.
- Si toca con frecuencia el tejido de la parte frontal del producto con las manos, puede provocar contaminación. Para eliminar el polvo y limpiar, pase un plumero o un paño suave sin ejercer presión.
- Si la cubierta frontal (tejido) está sucia, no la lave con agua, ya que puede causar una decoloración y una propagación de la contaminación.
- Las manchas y la contaminación de la cubierta (tejido) provocadas por una negligencia del cliente están sujetas a un servicio de mantenimiento con costo.
- No coloque la cubierta frontal en áreas de temperaturas elevadas ni cerca de fuego, ya que puede deformarse y causar un incendio.

LEA Y GUARDE ESTAS INSTRUCCIONES

DIAGRAMA DE PARTES

Observe las piezas del producto (exterior en las vistas frontal y superior y panel de control) y cómo funcionan.

Exterior

Verifique las partes y funciones del exterior del producto.

Vista lateral

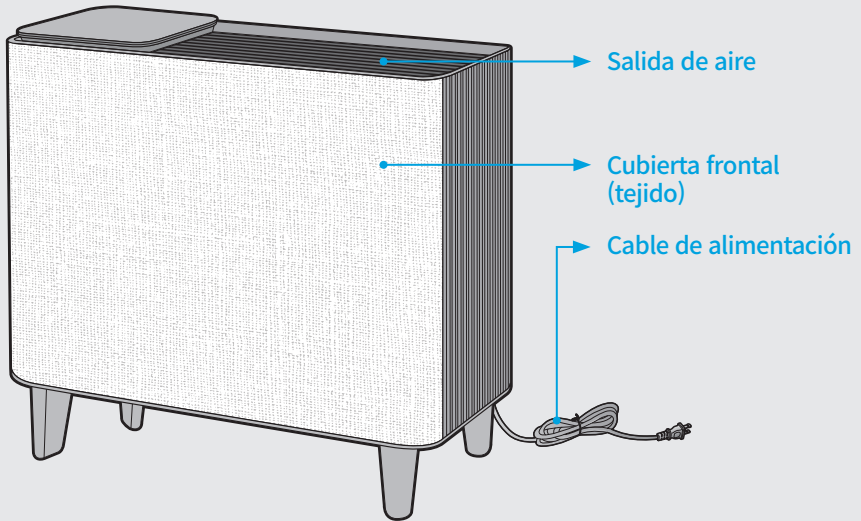

Vista superior



DIAGRAMA DE PARTES

Observe las piezas del producto (exterior en las vistas frontal y superior y panel de control) y cómo funcionan.

Tras 30 segundos, los botones del panel de control se apagarán automáticamente. Pulse cualquier botón del panel de control para reactivar la luz del panel de control.

Panel de control (Icon)

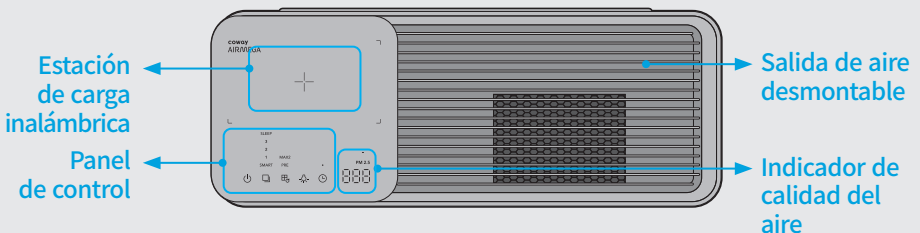
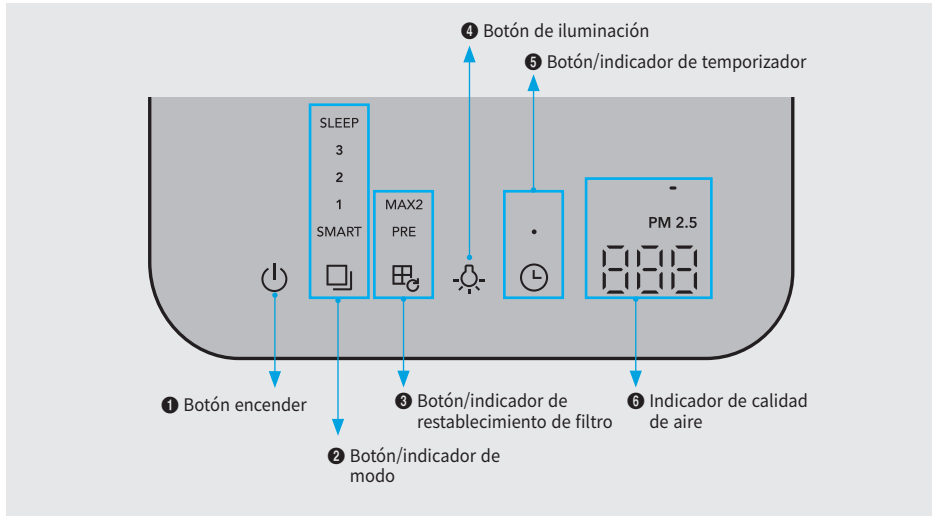

Panel de control (Icon S)

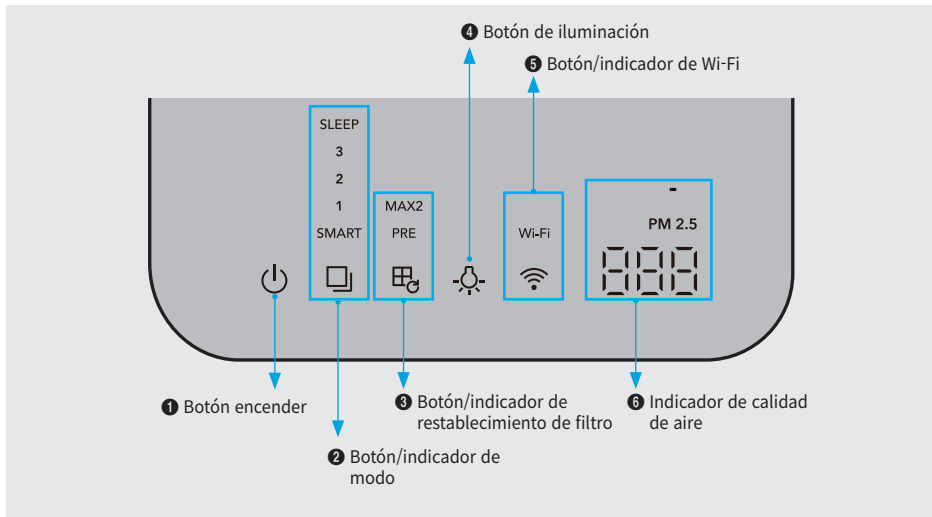

botón/indicador



1 Botón encender

Use el botón para encender y apagar producto.



2 Botón/indicador de modo

Presione el botón de modo para cambiar de modo en el siguiente orden: INTELIGENTE, SUENO y ECO.



3 Botón/indicador de restablecimiento de filtro

Si el indicador de reemplazo del filtro está encendido, presione el botón correspondiente durante más de 3 segundos después de limpiar y sustituir el filtro.



4 Botón de iluminación

Presione el botón de iluminación para activar y desactivar el indicador de la calidad del aire y otros indicadores.



5 Botón/indicador de temporizador (solo Icon)

Toque este botón para que se apague automáticamente luego de una hora, 4 horas u 8 horas. Toque el botón del temporizador hasta que la luz indicadora visualice el tiempo deseado.



5 Botón/indicador de Wi-Fi (solo Icon S)

Toque el botón Wi-Fi para conectarse a una red Wi-Fi. Cuando está conectado a una red Wi-Fi, la luz indicadora de estado se encenderá.



6 Indicador de calidad de aire

La concentración de polvo ultrafino (PM2.5) se muestra en la parte superior e inferior.

CONFIGURACIÓN DEL PRODUCTO

⚠ PRECAUCIÓN

Asegúrese de que el cable de alimentación está desconectado antes de abrir las cubiertas.

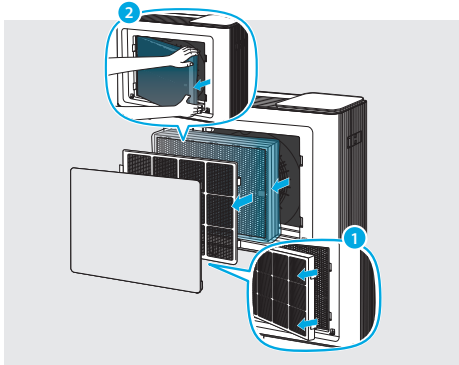

1 Retire la cubierta trasera.

Sujete la parte superior izquierda y derecha de la cubierta trasera y sepárela.

Cubierta trasera → Prefiltro → Filtro Max2



2 Saque el filtro y retire el empaque de plástico.

Retire el embalaje de plástico de todos los filtros, excepto del prefiltro, y monte el producto en el orden especificado en el procedimiento de montaje del filtro.

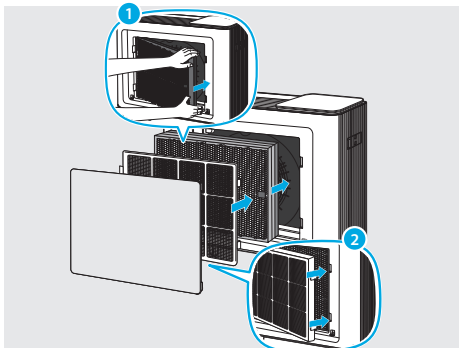

3 Monte la cubierta trasera.

Alinee la cubierta trasera con el producto y empuje la cubierta para montarla.

Filtro Max2 → Prefiltro → Cubierta trasera

CONEXIÓN DE LA ALIMENTACIÓN Y ENCENDIDO DEL PURIFICADOR DE AIRE

Cuando sus filtros estén preparados, conecte la alimentación y encienda el purificador de aire.

⚠ PRECAUCIÓN

Este producto es para uso único con 120 V-60 Hz. Asegúrese de que su fuente de alimentación cumpla estos requerimientos.

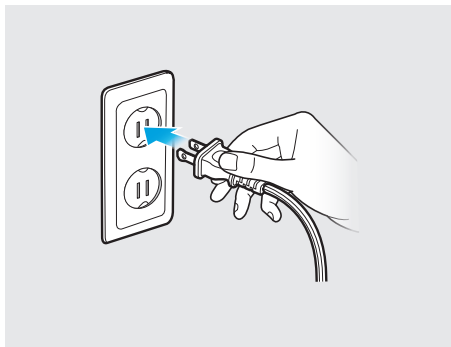

1 Conecte el enchufe del cable de alimentación a un tomacorriente.

Los indicadores del purificador de aire parpadearán.

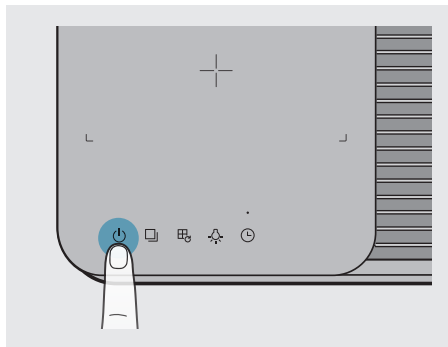

2 Toque el botón Encendido para encender el purificador de aire.

Cuando el purificador de aire se enciende, suena una melodía.

CONEXIÓN DEL PURIFICADOR DE AIRE A LA RED WI-FI

(Solo Icon **S**)

Haga clic en el siguiente vínculo para consultar la guía de emparejamiento de la aplicación : <https://iocare.coway.com/manual/us/air/airmegaicons.html>



Cuando el producto esté operando, mantenga presionado el botón de modo durante aproximadamente 3 segundos para entrar en el modo de emparejamiento bluetooth.



Cuando el producto esté operando, mantenga presionados los botones de iluminación y Wi-Fi al mismo tiempo durante aproximadamente 3 segundos para acceder al modo AP.



Cuando el producto esté operando, presione el botón de Wi-Fi para activar el Wi-Fi.

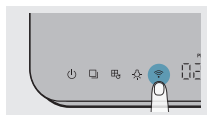

Cuando el producto esté operando, mantenga presionado el botón de Wi-Fi durante aproximadamente 3 segundos para desactivar el Wi-Fi.

CÓMO OPERAR EL PRODUCTO MANUALMENTE

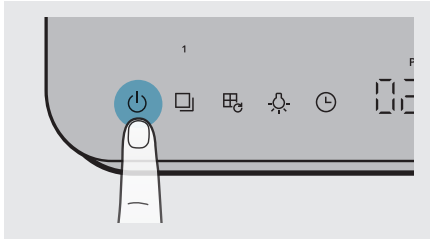

1 Presione el botón de encendido para activar el purificador de aire. De forma predeterminada, se pone en marcha con la configuración guardada anteriormente.

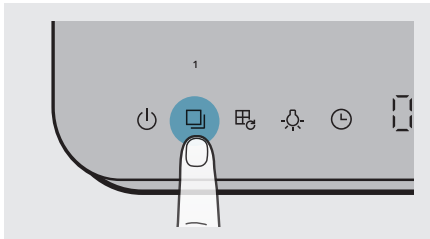

2 Presione el botón de modo para seleccionar la velocidad del ventilador. (Nivel 1 → Nivel 2 → Nivel 3)

- Al presionar el botón de modo durante una operación, se cambia al modo manual.

USO DE LOS MODOS DE OPERACIÓN

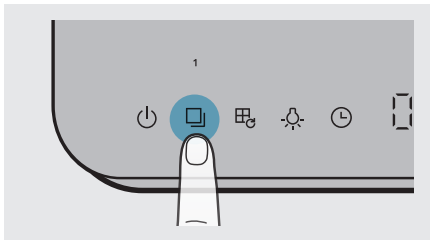

Presione el botón de modo para seleccionar el modo INTELIGENTE, el modo de SUEÑO o el modo ECO con el aparato encendido.

MODO INTELIGENTE

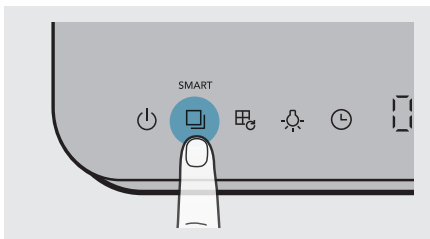

El purificador de aire ajusta automáticamente la velocidad del ventilador (1, 2 y 3) para una operación óptima eficaz en función de la calidad del aire interior. Este ajuste es adecuado para la mayoría de los usuarios.

Calidad del aire	Buena (azul)	Normal (verde)	Dañina (amarillo)	Muy dañina (rojo)
Velocidad del ventilador	Nivel 1	Nivel 2	Nivel 2	Nivel 3

MODO DE SUEÑO

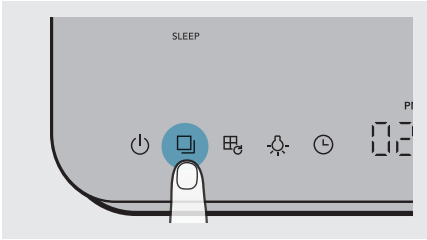

Este modo reduce al mínimo la velocidad del ventilador durante la operación para que el entorno sea silencioso y agradable.

MODO ECO

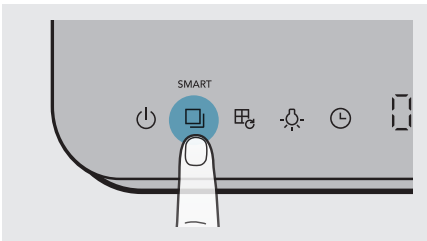

La velocidad del ventilador del producto (Nivel 1 → Nivel 2 → Nivel 3) se ajusta automáticamente de acuerdo con la calidad del aire interior detectada por el sensor. El modo Eco opera si la calidad del aire es inferior al Nivel 1 (Buena).

	Nivel 1 de calidad del aire	Nivel 2, 3 de calidad del aire	Nivel 4 de calidad del aire
Velocidad del ventilador	Nivel 1	Nivel 2	Nivel 3

- Si se establece el modo Eco y la calidad del aire interior se mantiene alta durante más de 10 minutos, el ventilador deja de operar hasta 30 minutos.
- Si la calidad del aire interior empeora al detectar continuamente partículas, el ventilador operará inmediatamente, aunque se haya detenido para purificar la calidad del aire interior.
- Luego de que el ventilador vuelva a operar, si la calidad del aire interior se mantiene alta durante más de 10 minutos, el ventilador volverá a encenderse y apagarse.

AJUSTE DEL SENSOR DE PARTÍCULAS

Cuando se opera el producto por primera vez, el sensor de calidad del aire está ajustado en la sensibilidad predeterminada. Si el nivel de calidad del aire sigue siendo alto luego de hacer operar el purificador de aire durante más de 2 horas, o si el nivel de calidad del aire sigue siendo limpio luego de hacer operar el purificador de aire durante más de 1 hora, aumente o disminuya la sensibilidad del sensor.

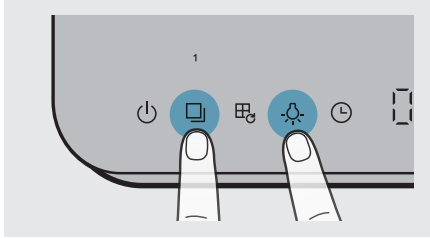

1 Cuando el producto esté operando, presione el botón de modo y el botón de iluminación simultáneamente durante más de 2 segundos. Tire de la parte superior de la cubierta trasera para abrirla.



2 El nivel de sensibilidad actual se visualiza en el indicador.

- La sensibilidad predeterminada se corresponde con el nivel 2.

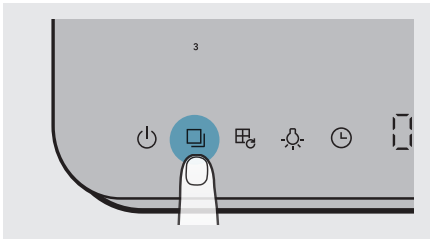

3 Presione el botón de modo para ajustar la sensibilidad del sensor deseada. El botón de modo parpadea como se muestra más abajo una vez que la sensibilidad del sensor ha sido seleccionada.



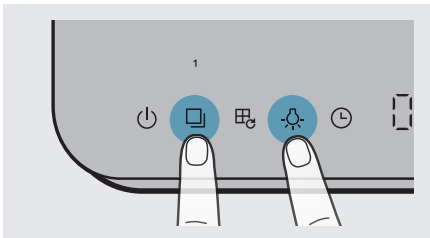

Visualizador	1	2	3
Sensibilidad	Sensible	Normal	Insensible



4 Presione el botón de modo y el botón de iluminación al mismo tiempo por más de 2 segundos para activar la sensibilidad seleccionada y para que el producto empiece a operar con normalidad.

- Si el botón de modo y el botón de iluminación no se presionan en un período de 10 segundos, la sensibilidad del sensor seleccionada se activa automáticamente.

GUÍA DE INDICACIÓN DE LA CALIDAD DEL AIRE

					
PM 2.5 ($\mu\text{g}/\text{m}^3$)	Normal (configuración básica)	0~15	16~35	36~75	76~

- ▶ La guía de concentración de PM 2.5 y los criterios de visualización de colores se basan en las guías proporcionadas por el Ministerio de Medio Ambiente. Para la expresión numérica de la concentración, se aplica el algoritmo de la compañía. Normal es el ajuste predeterminado para la contaminación del producto y, si se cambia el ajuste a Sensible o Insensible, se visualizará mayor o menor que la concentración de PM2.5 de forma predeterminada.
- ▶ La concentración de polvo mostrada en el producto mide el ambiente interior en tiempo real, por lo que puede diferir de la guía del Ministerio de Medio Ambiente y también puede diferir en función del lugar en el que se utilice, el método de medición del ambiente, etc.
- ▶ El valor máximo de la concentración de polvo que aparece en el producto es de $500 \mu\text{g}/\text{m}^3$.
- ▶ Si el humidificador opera cerca del purificador, la medición de la calidad del aire puede aumentar.
- ▶ Dado que el humidificador ultrasónico tiene partículas de gotas de gran tamaño, el sensor de partículas puede reconocerlas como polvo y provocar un error de cálculo en el sensor de partículas. Manténgalo alejado del purificador de aire.
- ▶ Si el nivel de calidad del aire del polvo sigue visualizando el número máximo (500), el sensor está contaminado. Por lo tanto, limpie el sensor de polvo, apague el producto y vuelva a encenderlo para que pueda operar con normalidad.
- ▶ El indicador de PM 2.5 se basa en la certificación del sensor. En condiciones ambientales limpias, la lectura baja puede mantenerse de forma continua.

SENSOR DE CONTAMINACIÓN

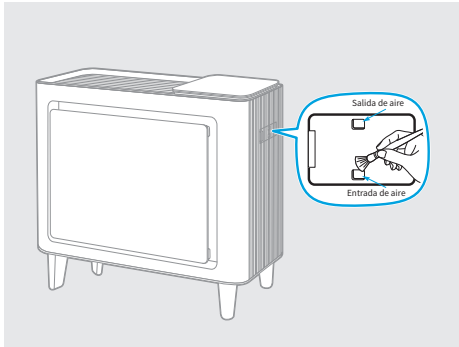

1 Abra la cubierta del sensor de calidad del aire.

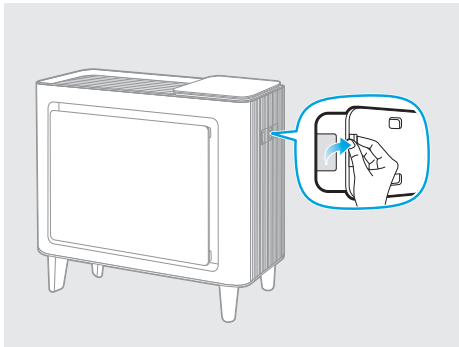

2 Limpie la lente, la entrada de polvo y la salida de polvo con un hisopo de algodón húmedo. A continuación, elimine el agua con uno seco.

- El desempeño de calidad del aire puede disminuir si no se limpia regularmente.
- Limpie con más frecuencia en entornos con una presencia elevada de polvo.

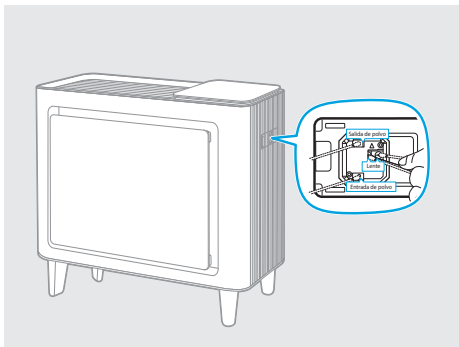

3 Use un cepillo suave o un aspirador para limpiar la entrada de aire y la salida de aire del sensor de calidad de aire.

- Tenga cuidado de evitar que el polvo caiga en el interior del producto al limpiarlo.

NOTA

Desenchufe siempre el cable de alimentación antes de realizar tareas de limpieza.

Para limpiar el producto, no utilice disolventes orgánicos (diluyente, etc.), lejía ni detergentes que contengan cloro o abrasivos.

No sumerja el producto en el agua ni rocíe agua sobre él.

LIMPIEZA DE LA REJILLA Y LA SALIDA DE AIRE DESMONTABLE

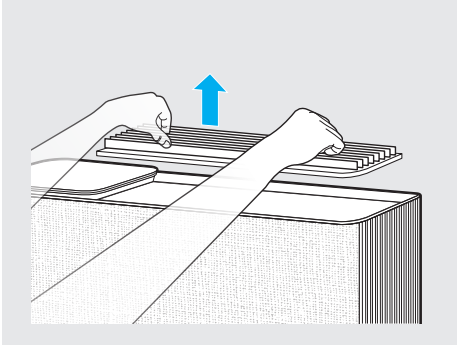

- 1 Para retirar la rejilla desmontable de salida de aire instalada en la parte superior de la salida de aire, levántela y sepárela.

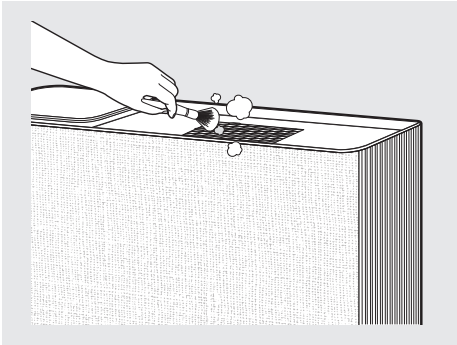

- 2 Use un cepillo suave o un aspirador para limpiar la rejilla y la salida de aire.
 - Al limpiar la salida de aire, evite que caiga polvo en ella.

LIMPIEZA DE LA CUBIERTA TRASERA Y EL CUERPO DEL PRODUCTO

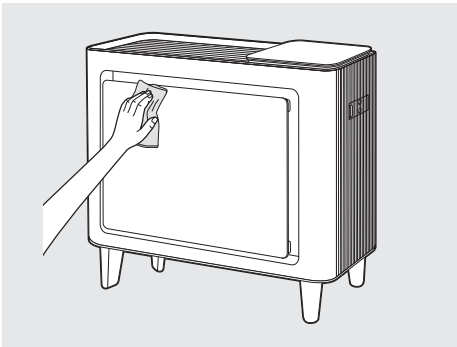

- 1 Utilice un paño seco o un cepillo suave para eliminar el polvo de la cubierta trasera y del cuerpo principal.
 - Use un paño ligeramente humedecido para limpiar si la contaminación es alta (no usar abrasivos).

PREFILTRO (LIMPIAR CADA 2 A 4 SEMANAS)

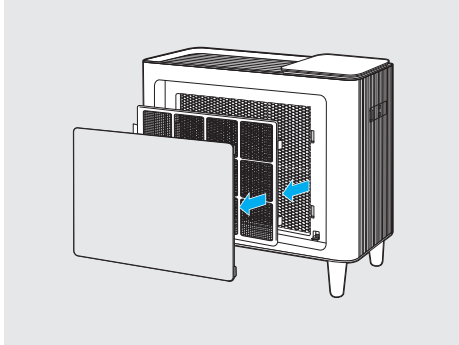

1 Para abrir la cubierta trasera, tire de su parte superior.

2 Para retirar el prefiltro, tire del clip.

- Tenga cuidado de evitar que el polvo caiga al extraerlo.

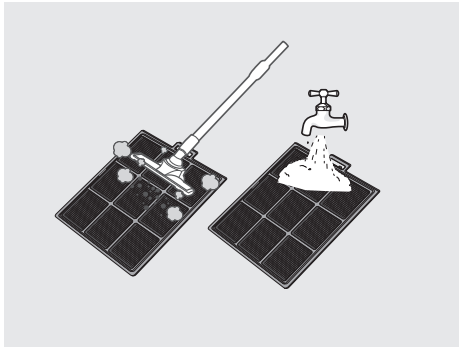

3 Elimine el polvo con un aspirador o agua, en función de la cantidad de polvo y partículas existentes.

- No permita que el polvo caiga en el orificio de ventilación cuando lo limpie.

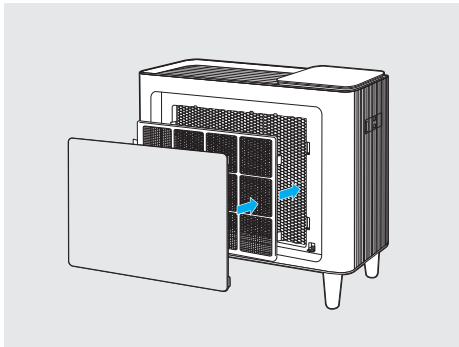

4 Instale el prefiltro completamente seco en el producto. Por favor, vuelva a cerrar la cubierta trasera.

NOTA

Desconecte siempre el enchufe de alimentación antes de limpiar el filtro.

El prefiltro puede restaurarse eliminando el polvo o limpiándolo con agua.

No limpiar el prefiltro por un período de tiempo prolongado puede resultar en un desempeño deficiente del producto.

El filtro Max2 no puede ser limpiado y reusado.

CÓMO REEMPLAZAR EL FILTRO

Cómo reemplazar

- Refiérase al método de instalación de la página 15 para reemplazar el filtro.
- Asegúrese de verificar el lado frontal al instalar el filtro.
- Use un filtro Coway original para mantener un desempeño óptimo del producto.
- Desenchufe siempre el cable de alimentación antes de reemplazar el filtro.

Ciclo de limpieza y reemplazo de filtros

Filtro	Tiempo de limpieza/reemplazo	Limpieza/reemplazo
Prefiltro	Cada 2-4 semanas	Limpiar y lavar
Filtro Max2	Una vez cada 12 meses	Reemplazo

- Se basa en 24 horas de uso al día en el nivel 1 de velocidad.
- El ciclo de reemplazo del filtro es una recomendación y puede variar dependiendo del entorno.

RESTABLECER EL CICLO DE SUSTITUCIÓN DEL FILTRO SELECCIONADO POR EL USUARIO

Esta instrucción es una guía para el siguiente mantenimiento de reemplazo del filtro. El ciclo de reemplazo y limpieza del filtro seleccionado por el usuario cuando el usuario reemplaza o limpia un filtro por sí mismo antes de que se visualice la notificación de reemplazo del filtro.

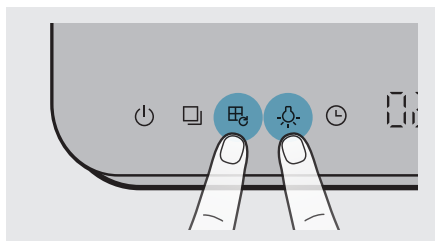

- 1 Presione el botón restablecimiento de filtro y el botón luz al mismo tiempo durante más de 2 segundos.

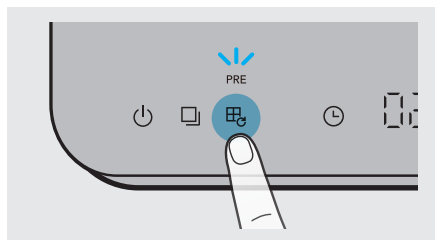

- 2 El indicador de prefiltro empezará a parpadear. A continuación, presione el botón restablecimiento de filtro para seleccionar el filtro que necesita sustitución o limpieza. Además, si presiona el botón restablecimiento de filtro durante más de 2 segundos, se restablecerá el filtro seleccionado.

- El filtro se selecciona en el siguiente orden. Prefiltro → Filtro max2 → Prefiltro y filtro max2 → Prefiltro
- Si no restablece el filtro y presiona el botón luz y el botón restablecimiento de filtro de nuevo al mismo tiempo durante más de 2 segundos, o si no presiona el botón modo o el restablecimiento de filtro durante 10 segundos, el filtro se cancela automáticamente.

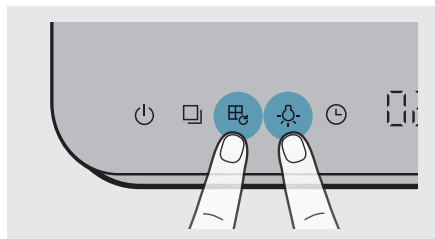

NOTA

- Si sustituyó o manipuló el filtro antes de que se mostrara la alarma de sustitución del filtro, restablezca el ciclo de sustitución del filtro con la función de restablecimiento del ciclo de sustitución del filtro seleccionado por el usuario.
- El método para activar y cancelar el ajuste de la sensibilidad del sensor de calidad de aire es el mismo que para restablecer el ciclo de sustitución del filtro seleccionado por el usuario.

FILTRO MAX2

Cómo reemplazar el filtro Max2 (reemplazar cada 12 meses)

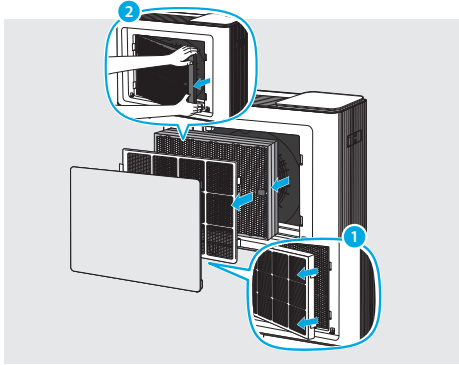

- 1 Abra la cubierta trasera, retire el prefiltro del producto y extraiga el filtro Max2.

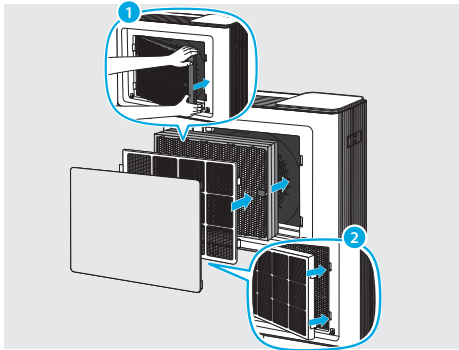

- 2 Luego de retirar el embalaje de plástico, sustitúyalo por un nuevo filtro Max2. Cierre la cubierta trasera luego de montar el producto siguiendo el orden inverso al de su retirada.

· Para determinar cuál es el lado frontal, busque la etiqueta "Frontal" del filtro.

RESOLUCIÓN DE PROBLEMAS

Antes de contactarse con el centro de servicio al cliente, intente las soluciones siguientes. Los demás servicios debe realizarlos un centro de soporte Coway.

No sale aire.

Comprobación	¿Está enchufado el cable de alimentación?
Solución	Enchufe el cable de alimentación a un tomacorriente de 120 V-60 Hz.
Comprobación	¿Están apagados todos los indicadores?
Solución	Presione el botón encender y luego seleccione la función deseada.
Comprobación	¿Hay suministro de electricidad?
Solución	Utilice el producto luego de que se restablezca la electricidad.

La velocidad del ventilador no cambia.

Comprobación	¿El indicador del modo Eco está encendido?
Solución	No se puede seleccionar el modo de velocidad desde el modo de operación manual (normal).
Comprobación	¿El indicador del modo Sueño está encendido?
Solución	No se puede seleccionar el modo de velocidad desde el modo de operación manual (normal).
Comprobación	¿El indicador del modo Automático está encendido?
Solución	No se puede seleccionar el modo de velocidad desde el modo de operación manual (normal).

La velocidad del ventilador se ha debilitado considerablemente.

Comprobación	¿Ha pasado el período de limpieza y sustitución del filtro?
Solución	Verifique los ciclos de limpieza y reemplazo del filtro. A continuación, límpielo o reemplácelo si es necesario.

La calidad del aire no cambia.

Comprobación	¿Hay polvo alrededor de la lente del sensor de calidad del aire?
Solución	Limpie la lente del sensor de calidad del aire. (Refiérase a la p. 17).
Comprobación	¿La calidad del aire sigue siendo alta?
Solución	Ajuste la sensibilidad del sensor de calidad del aire a Insensible o Normal. (Refiérase a la p. 15)
Comprobación	¿La calidad del aire sigue siendo baja?
Solución	Ajuste la sensibilidad del sensor de calidad del aire a Sensible o Normal. (Refiérase a la p. 15)

Sale mal olor de la salida de aire.

Comprobación	¿Ha pasado el período de limpieza y sustitución del filtro?
Solución	Verifique los ciclos de limpieza y reemplazo del filtro. A continuación, límpielo o reemplácelo si es necesario.

RESOLUCIÓN DE PROBLEMAS

Antes de contactarse con el centro de servicio al cliente, intente las soluciones siguientes. Los demás servicios debe realizarlos un centro de servicio Airmega autorizado.

¿La luz E1 parpadea?

Comprobación	Por favor, apague y vuelva a encender el aparato.
Solución	Si el problema persiste, contacte con el centro de soporte.

¿La luz E2 parpadea?

Comprobación	Por favor, apague y vuelva a encender el aparato.
Solución	Si el problema persiste, contacte con el centro de soporte.

Otros defectos funcionales

Comprobación	Verifique el problema, desenchufe el cable de alimentación y contáctese con el centro de servicio.
---------------------	--

ESPECIFICACIÓN

Las especificaciones están sujetas a leves cambios para mejorar el desempeño del producto.

Elemento	Especificación	
Nombre de modelo	Airmega Icon	Airmega Icon S
Cobertura	649 ft ² (60 m ²)	
Filtro	Conjunto de prefiltro + filtro Max2 lavables (Carbón activado + filtro Green True HEPA™)	
ENTRADA	120 V-60 Hz, 67 W (limpiador de aire 47 W)	
SALIDA	Cargador inalámbrico de 20 W	
Peso	19.2 lb (8,7 kg)	
Tamaño (AnchoxFondo×Alto)	22,3 x 8,8 x 21,4 in (567 x 223 x 544 mm)	

El diseño y las especificaciones del producto pueden cambiar sin previo aviso por la aplicación de los estatutos, la mejora del producto y el aumento de la calidad.

La norma de pruebas de CA midió el área recomendada de uso en función de las normas de envío de Coway (con exclusión de los filtros de aire adaptados y opcionales). El área recomendada de uso puede variar en función de la presencia, el tipo y el entorno de uso del filtro de aire adaptado seleccionado por el cliente.

AVISO LEGAL

Declaración de exposición a radiación de FCC

Este equipo cumple con los límites de exposición a radiación de la FCC establecidos para entornos no controlados. Este equipo debe instalarse y utilizarse con una distancia mínima de 20 centímetros entre el radiador y su cuerpo.

Los cambios o modificaciones que no hayan sido aprobados expresamente por el fabricante podrían anular la autoridad del usuario de operar el equipo.

Este equipo cumple con los límites de exposición a radiación del Ministerio de Industria de Canadá IC RSS-102 establecidos para entornos no controlados. Este equipo debe instalarse y utilizarse con una distancia mínima de 20 centímetros entre el radiador y su cuerpo.

Los cambios o modificaciones que no hayan sido aprobados expresamente por el fabricante podrían anular la autoridad del usuario de operar el equipo.

Este dispositivo cumple las normas RSS exentas de licencia del Ministerio de Industria de Canadá. La operación está sujeta a las dos condiciones siguientes: (1) este dispositivo no debe causar interferencias dañinas, y (2) este dispositivo debe aceptar toda interferencia recibida, incluidas interferencias que pudieran causar una operación no deseada.

Este aparato digital de clase B cumple la norma canadiense ICES-003.

Modelo : XWS-CWICON-CV

Nombre de modelo : CARGADOR INALÁMBRICO

Descripción del producto

Este producto es un CARGADOR INALÁMBRICO.

Puede ser usado para cargar inalámbricamente dispositivos iPhone, Samsung, Google y más (smartphones).

Equipa funciones como protección contra sobrevoltaje, protección contra sobrecorriente, protección contra sobretensión, protección contra cortocircuito y detección de objetos extraños.

Este producto es usado ampliamente en oficinas, hogares, restaurantes, salas de conferencia, exteriores, etc.

Instrucciones de uso

1. Antes del uso, cualquier sustancia extraña en el panel de trabajo del producto debe ser limpiada.
2. Luego de completar el paso anterior, conecte la alimentación para cargar el smartphone con la función de carga inalámbrica del panel. La mejor posición de carga es en el centro del panel.
3. Nota: Cuando el producto no está siendo usado, apague la alimentación para evitar sobrecalentamiento excesivo.

Especificaciones eléctricas

Potencia de entrada	5 V/2 A 9 V/1,67 A 12 V/1,5 A
Potencia de salida	15 W máx
Distancia de trabajo	≤5 mm
Pérdida en reposo	< 0,7 W

ADVERTENCIA DE LA FCC

Este dispositivo cumple con la sección 15 de las normas de la FCC.

La operación está sujeta a las dos condiciones siguientes: (1) este dispositivo no debe causar interferencias dañinas, y (2) este dispositivo debe aceptar toda interferencia recibida, incluidas interferencias que pudieran causar una operación no deseada.

Los cambios o modificaciones que no hayan sido aprobados expresamente por la parte responsable del cumplimiento podrían anular la autoridad del usuario de usar el equipo.

NOTA: Este dispositivo se ha probado y verificado compatible con los límites de un dispositivo digital de Clase b, de acuerdo con la Sección 15 de las Reglas de la FCC.

Dichos límites se han establecido para proporcionar una protección razonable frente a las interferencias perjudiciales causadas por la instalación de la unidad en un domicilio privado.

Este equipo genera, utiliza y puede irradiar energía de frecuencia y, si no se instala y utiliza de acuerdo con las instrucciones, podría causar interferencias dañinas a las comunicaciones a través de radio.

Sin embargo, no hay garantía alguna de que no haya interferencias en una instalación en particular.

Si este equipo produce interferencias en la recepción de señales de radio o televisión, lo que se puede determinar encendiendo y apagando el equipo, el usuario puede intentar corregirlas adoptando una o varias de las siguientes:

- Cambiar la orientación o ubicación de la antena de recepción.
- Aumentar la separación entre el equipo y el receptor.
- Conectar el equipo a una toma de corriente o circuito diferente de la toma a la que está conectado el receptor.
- Consultar o pedir ayuda al representante o a un técnico especializado en radio/TV.

Para mantener el cumplimiento de las directrices de exposición a RF de la FCC, este equipo debe ser instalado y operado a una distancia mínima de 20 cm entre el elemento de radiación y su cuerpo. Use solo la antena suministrada.

Declaración del Ministerio de Industria de Canadá

Este aparato digital de clase B cumple la norma canadiense ICES-003.

Este dispositivo cumple las normas RSS exentas de licencia del Ministerio de Industria de Canadá.

La operación está sujeta a las dos condiciones siguientes: (1) este dispositivo no puede causar interferencias y (2) este dispositivo debe aceptar cualquier interferencia, incluidas las interferencias que puedan afectar a su operación normal.

Los cambios o modificaciones que no hayan sido aprobados expresamente por el fabricante podrían anular la autoridad del usuario de operar el equipo.

Este dispositivo y su antena no deben situarse junto a ni utilizarse de forma conjunta con ninguna otra antena ni transmisor.

Los productos disponibles en el mercado de EE. UU./Canadá solo pueden ser operados en el canal de 1 a 11. No es posible seleccionar otros canales.

El dispositivo puede dejar de transmitir automáticamente en caso de ausencia de información que transmitir o fallo operacional. Observe que no está diseñado para prohibir la transmisión de información de control o señalización, ni el uso de códigos repetitivos cuando esto sea requerido por la tecnología.

El dispositivo para la banda de 5150 a 5250 MHz es solo para uso interiores con el fin de reducir el potencial de interferencias dañinas en sistemas satelitales celulares que usen los mismos canales.

AVISO LEGAL

La ganancia de antena máxima permitida (para los dispositivos en las bandas 5250-5350 MHz y 5470-5725 MHz) para cumplir con el límite de potencia radiada isotrópica efectiva.

La ganancia de antena máxima permitida (para los dispositivos en la banda 5725-5825 MHz) para cumplir con los límites de potencia radiada isotrópica efectiva especificados para operación punto a punto y no punto a punto, según sea apropiado. Los radares de alta potencia son asignados como usuarios primarios (lo que significa que tienen prioridad) de las bandas 5250-5350 MHz y 5650-5850 MHz, y estos radares pueden causar interferencias o daños en los dispositivos LE-LAN.

El dispositivo no es capaz de transmitir en la banda 5600-5650 MHz. Esta restricción es para la protección de los radares climatológicos del Ministerio de Medioambiente de Canadá que operan en esta banda. **NOTA IMPORTANTE:**

Declaración de exposición a radiación del Ministerio de Industria de Canadá

Este equipo cumple con los límites de exposición a radiación del Ministerio de Industria de Canadá IC RSS-102 establecidos para entornos no controlados. Este equipo debe instalarse y utilizarse con una distancia mínima de 20 centímetros entre el radiador y su cuerpo.

NOTA IMPORTANTE:

Declaración de exposición a radiación del Ministerio de Industria de Canadá

Este equipo cumple con los límites de exposición a radiación del Ministerio de Industria de Canadá IC RSS-102 establecidos para entornos no controlados. Este equipo debe instalarse y utilizarse con una distancia mínima de 20 centímetros entre el radiador y su cuerpo.

Aviso de antena de transmisión

Este transmisor de radio [Ministerio de Industria de Canadá : 28442-MCRWMD BECWP] ha sido aprobado por el Ministerio de Innovación, Ciencia y Desarrollo Económico de Canadá para operar con los tipos de antena listados a continuación con la ganancia permisible máxima indicada. Los tipos de antena no incluidos en esta lista que tengan una ganancia mayor que la ganancia máxima indicada para cualquier tipo listado están estrictamente prohibidos para uso con este dispositivo.

Lista de antenas (tipo, ganancia máxima (dBi))

Modelo	Tipo	Ganancia máxima (dBi)
MW25DEC130PT-V	Antena de patrón PCB	-2400~2483,5MHz : $3,3 \pm 1$ (dBi) -5150~5875MHz : $3,28 \pm 1$ (dBi)

GARANTÍA LIMITADA

AVISO DE ARBITRAJE: ESTA GARANTÍA LIMITADA CONTIENE UNA DISPOSICIÓN DE ARBITRAJE QUE REQUIERE QUE USTED Y COWAY RESUELVAN LAS DISPUTAS SOMETIÉNDOSE A ARBITRAJE EN LUGAR DE A TRIBUNAL, A MENOS QUE RENUNCIE A ELLO. EN EL ARBITRAJE, LAS ACCIONES COLECTIVAS Y LOS JUICIOS CON JURADO NO ESTÁN PERMITIDOS. CONSULTE A CONTINUACIÓN LA SECCIÓN TITULADA “PROCEDIMIENTO PARA LA RESOLUCIÓN DE DISPUTAS”.

Si el motor u otras partes electrónicas del producto Coway fallan debido a un defecto en los materiales o la mano de obra durante un uso doméstico normal, durante el periodo de garantía establecido a continuación, Coway reparará o reemplazará la parte o el producto, según su propia discreción. Esta garantía limitada es válida solo para el comprador original del producto y solo se aplica cuando se compra y usa en los Estados Unidos, Canadá y México. Se requerirán un comprobante de la compra original y un vídeo del problema para obtener servicio de garantía en virtud de esta Garantía limitada.

Periodo de garantía	Alcance de la garantía	Comentario
Un (1) año a partir de la fecha de compra original	Todas las partes internas/funcionales	Filtro excluido
Tres (3) años a partir de la fecha de compra original	Motor y partes electrónicas	

- Los productos y las partes de reemplazo están garantizados durante la porción restante del período de garantía original o noventa (90) días, el período que sea mayor.
- Los productos y las partes de reemplazo pueden ser nuevos o remanufacturados.

ESTA GARANTÍA TIENE VIGENCIA POR ENCIMA DE CUALQUIER OTRA GARANTÍA, EXPRESA O IMPLÍCITA, INCLUYENDO SIN LIMITACIÓN, TODA GARANTÍA DE COMERCIABILIDAD O IDONEIDAD PARA UN FIN DE TERMINADO. HASTA EL PUNTO QUE CUALQUIER GARANTÍA IMPLÍCITA SEA REQUERIDA POR LEY, ESTARÁ LIMITADA EN DURACIÓN AL PERÍODO DE GARANTÍA EXPRESA INDICADO ANTERIORMENTE. NI EL FABRICANTE NI SU DISTRIBUIDOR PODRÁN SER RESPONSABILIZADOS DE DAÑOS ACCIDENTALES, CONSECUENCIALES, INDIRECTO, ESPECIALES O PUNITIVOS DE NINGUNA NATURALEZA, INCLUYENDO SIN LIMITACIÓN, PÉRDIDA DE INGRESOS O BENEFICIOS, O CUALQUIER OTRO DAÑO YA ESTÉ BASADO EN CONTRATO, RESPONSABILIDAD EXTRA CONTRACTUAL O DE CUALQUIER OTRO MODO.

En algunos estados, provincias o países no se permiten la exclusión o limitación de los daños accidentales o consecuenciales, ni las limitaciones de duración

de una garantía implícita. Por tanto, la exclusión o limitación anterior podría no ser de aplicación a su caso. Esta garantía le otorga derechos legales concretos, y también podría disponer de otros derechos que podrían variar según el estado.

LO QUE NO CUBRE ESTA GARANTÍA:

- Viajes de servicio para entregar, recoger, instalar o reparar el producto; instrucciones al usuario sobre la operación del producto; reparación o reemplazo de fusibles o corrección de cableado o fontanería, o corrección de reparaciones/instalación no autorizadas.
- Imposibilidad del producto para operar durante fallas eléctricas y servicio eléctrico interrumpido o inadecuado.
- Daños causados por tubos de agua con fugas o roturas, líneas de drenaje restringidas, suministro de agua inadecuado o interrumpido, o suministro de aire inadecuado.
- Daños resultantes de la operación del producto en una atmósfera corrosiva o contraria a las instrucciones descritas en el manual del propietario del producto.
- Daños en el producto causados por accidentes, plagas y bichos, rayos, viento, incendio, inundaciones o causas de fuerza mayor.
- Daños o fallas causados por una modificación o alteración no autorizadas, o uso para fines distintos de los previstos.
- Daños o fallas del ventilador causados durante el envío o por un uso inadecuado por parte del cliente.
- Daños o fallas causados por una corriente o voltaje eléctrico incorrectos, o códigos de fontanería, uso comercial o industrial, o uso de accesorios, componentes o productos de limpieza consumibles que no estén aprobados por Coway.
- Daños causados por el transporte y la manipulación, incluyendo arañazos, abolladuras o roturas y/u otros daños en el acabado del producto, a menos que dichos daños resulten de defectos en los materiales o la mano de obra en el motor u otras partes electrónicas y se reporte una (1) semana después de la entrega.
- Daños o elementos faltantes en cualquier producto de exposición, con caja abierta, rebajado o reacondicionado.
- Productos con número de serie original que ha sido eliminado, alterado o no puede ser determinado correctamente. El modelo y los números de serie, junto con los comprobantes de compra originales, son requeridos para la validación de la garantía.

- Aumentos en los costes de suministro y gastos de suministro adicionales.
- Reparaciones cuando el producto es usado para usos distintos del normal y doméstico habitual (p. ej., uso comercial, en oficinas e instalaciones recreativas) o contrarios a las instrucciones descritas en el manual del propietario del producto.
- Costes asociados a la retirada del producto de su casa para reparaciones.
- La retirada y reinstalación del producto, si está instalado en una ubicación inaccesible o no está instalado de acuerdo con las instrucciones de instalación publicadas, incluyendo los manuales del propietario y de instalación de Coway.
- Daños resultantes de un uso inadecuado, abuso, instalación, reparación o mantenimiento inapropiados. Una reparación inapropiada incluye el uso de partes no aprobadas o especificadas por Coway.

El coste de la reparación o reemplazo dentro de estas circunstancias excluidas deberá ser asumido por el cliente.

PARA OBTENER SERVICIO DE GARANTÍA:

Contáctese con Coway en el 1-800-285-0982 entre las 8:00 am y las 5:00 pm PT, de lunes a viernes, para hablar con un representante autorizado de Coway. Su expediente de reclamación de garantía será abierto, y se le pedirá que envíe su comprobante de compra, un vídeo en el que se muestre el supuesto defecto y el producto enviado a la dirección designada por el representante. Durante los 45 posteriores a la recepción de la prueba anteriormente mencionada, el vídeo y el producto, Coway (i) le enviará el producto reparado o reemplazado sin cargo para usted o (ii) le enviará un producto original corriendo usted con los gastos si su reclamación de garantía es denegada, lo que Coway le notificará con prontitud. **EL COMPROBANTE DE COMPRA, EL VÍDEO Y EL PRODUCTO DEBERÁN SER RECIBIDOS POR COWAY DURANTE LOS 30 DÍAS POSTERIORES A LA APERTURA DEL EXPEDIENTE DE RECLAMACIÓN DE GARANTÍA.**

Para informaciones adicionales del producto, visite el sitio web de Coway en <http://www.cowaymega.com>

Para mayor asistencia, escriba a:

Coway USA, Inc. 4221 Wilshire Blvd., STE 210 Los Angeles, CA 90010

PROCEDIMIENTO DE RESOLUCIÓN DE DISPUTAS:

TODAS LAS DISPUTAS ENTRE USTED Y COWAY RESULTANTES O RELACIONADAS DE CUALQUIER MODO CON ESTA GARANTÍA O CON EL PRODUCTO SERÁN RESUELTAS EXCLUSIVAMENTE MEDIANTE ARBITRAJE VINCULANTE Y NO EN UN TRIBUNAL DE

LA JURISDICCIÓN GENERAL. ARBITRAJE VINCULANTE SIGNIFICA QUE USTED Y COWAY RENUNCIAL AL DERECHO DE UN JUICIO CON JURADO Y A PARTICIPAR EN UNA ACCIÓN COLECTIVA.

Definiciones. A efectos de esta sección, las referencias a “Coway” quieren decir Coway USA, Inc., sus empresas principales, subsidiarias y afiliadas, y cada uno de sus oficiales, directores, empleados, agentes, beneficiarios, predecesores en interés, sucesores, asignados y proveedores; las referencias a “disputa” o “reclamación” incluyen cualquier disputa, reclamación o controversia de cualquier tipo (ya sean basadas en contrato, extracontractual, ley, reglamento, ordenanza, fraude, representación inadecuada o cualquier otra teoría legal o equitativa) derivada o relacionada en modo alguno con la venta, condición o desempeño del producto o esta Garantía limitada.

Aviso de disputa. En caso de que desee comenzar un arbitraje, deberá notificar primero a Coway con una antelación mínima de 30 días a iniciar el arbitraje enviando una carta a Coway a Coway USA, Inc., Attn: Legal Department- Arbitration, 4221 Wilshire Blvd., STE 210, Los Angeles, CA 90010.

Usted y Coway se comprometen a participar en discusiones de buena fe en un intento de resolver la reclamación de forma amigable. El aviso debe contener su nombre, dirección y número de teléfono, identificar el producto objeto de la reclamación, describir la naturaleza de la reclamación y el alivio que solicita. Si usted y Coway no pueden resolver la disputa en un plazo de 30 días, cualquiera de las partes puede proceder a presentar una reclamación de arbitraje.

Aceptación de arbitraje vinculante y renuncia a acciones colectivas. Si no fuera posible resolver la disputa durante el periodo de 30 días luego de enviar aviso por escrito a Coway, usted y Coway acuerdan resolver cualquier reclamación entre nosotros mediante arbitraje vinculante sobre una base individual, a menos que renuncie como se indica a continuación. Cualquier disputa entre usted y Coway no podrán ser combinadas o consolidadas con una disputa que implique el producto o la reclamación de ninguna otra persona o entidad. Más específicamente, y sin limitación del presente, cualquier disputa entre usted y Coway no podrán proceder como parte de una acción colectiva, de clase o representación. En lugar de arbitraje, cualquiera de las partes puede presentar una acción individual como proceso monitorio, pero los procesos monitorios no pueden incluirse en una acción colectiva, de clase o representación.

Reglas y procedimientos de arbitraje. Para iniciar el arbitraje de una reclamación, usted o Coway deben presentar una demanda por escrito de arbitraje. El arbitraje será administrado por la Asociación de Arbitraje de América (“AAA”) y será realizado ante un único árbitro bajo las Reglas de Arbitraje de Consumidores de la AAA que estén en vigencia en el momento de ser iniciado el arbitraje (referidas como las “Reglas de la AAA”) y bajo los procedimientos expuestos en esta sección. Las Reglas de la AAA están disponibles en línea en www.adr.org/consumer. Envíe una copia de su demanda de arbitraje por escrito, así como una copia de esta disposición, a la AAA según se describe en las Reglas de la AAA. También debe enviar una copia de su demanda por escrito a Coway a Coway USA, Inc., Attn: Legal Department-Arbitration, 4221 Wilshire Blvd., STE 210, Los Angeles, CA 90010. Si existe algún conflicto entre las Reglas de la AAA y las reglas expuestas en esta sección, las reglas expuestas en esta sección tendrán prevalencia. Esta disposición sobre arbitraje está gobernada por la Ley Federal de Arbitraje. Si el árbitro lo decide, se puede celebrar juicio en cualquier tribunal de la jurisdicción competente. Todos los asuntos deben ser decididos por el árbitro, excepto los relacionados con el alcance y la aplicabilidad de la disposición de arbitraje y la arbitrabilidad de la disputa, que serán decisión del tribunal. El árbitro está sometido a los términos de esta disposición.

Legislación aplicable. La legislación del estado en el que usted resida gobernará esta Garantía limitada y cualquier disputa que surja entre nosotros, salvo si dicha legislación reemplaza o es inconsistente con la legislación federal aplicable.

Gastos/costas. Si se impone en el arbitraje, Coway pagará los gastos y las costas de sus abogados siempre que sean razonables, considerando factores, incluyendo sin limitación, el importe de compra y el importe reclamado. Sin perjuicio de lo anterior, si la legislación aplicable permite conceder el pago de los gastos y costas de abogados razonables, un árbitro puede hacerlo de la misma forma que lo haría un tribunal. Si el árbitro comprueba que la sustancia de su reclamación o el alivio buscado en la demanda son frívolos o exigidos por un propósito inadecuado (según se mide por los estándares expuestos en la Regla Federal de Procedimiento Civil 11(b)), y luego el pago de todas las costas del arbitraje estarán gobernadas por las Reglas de la AAA. En tal situación, usted se compromete a reembolsar a Coway todos los importes previamente desembolsados que usted esté obligado a pagar en virtud de las Reglas de la AAA.

Audiencias y ubicación. Si su reclamación es por 25.000 \$ o menos, puede elegir que el arbitraje se realice exclusivamente sobre la base de (1) documentos enviados al árbitro, (2) mediante audiencia telefónica, o (3) mediante una audiencia en persona según se establece en las Reglas de la AAA. Si su reclamación excede los 25.000 \$, el derecho a audiencia será determinado por las Reglas de la AAA. Todas las audiencias de arbitraje presenciales serán celebradas en una ubicación dentro del distrito judicial federal en el que usted reside, a menos que ambos acordemos otra jurisdicción o acordemos un arbitraje telefónico.

Renuncia. Puede renunciar a este procedimiento de resolución de disputas. Si renuncia, ni usted ni Coway pueden requerir al otro que participe en un proceso de arbitraje. Para renunciar, debe enviar una notificación a Coway con una antelación mínima de 30 días naturales a partir de la fecha de compra del comprador consumidor original del producto mediante una de las dos formas: (i) enviando un correo electrónico a info@cowaymega.com con la línea de asunto: “Arbitration Opt Out” o (ii) llamando al 1-800-285-0982. Debe incluir en el correo electrónico renuncia o brindar por teléfono: (a) su nombre y dirección; (b) la fecha en la que el producto fue comprado; (c) el nombre de modelo o el número de modelo del producto; y (d) el número de serie (el número de serie puede ser encontrado en el producto).

Solo puede renunciar al procedimiento de resolución de disputas de la forma descrita anteriormente (es decir, por teléfono o correo electrónico), ninguna otra forma de notificación será efectiva para renunciar a este procedimiento de resolución de disputas. Renunciar a este procedimiento de resolución de disputas no afectará a la cobertura de la Garantía limitada en modo alguno, y seguirá disfrutando de todos los beneficios de la Garantía limitada. Si conserva este producto y no renuncia, entonces usted acepta todos los términos y condiciones de la disposición de arbitraje descrita anteriormente.

003

9239903

coway
AIRMEGA

www.cowaymega.com

Made in Korea